



KETTLE SWKH 3100 A1

DK

ELKEDEL

Betjeningsvejledning og sikkerhedsanvisninger

FR BE

BOUILLOIRE

Mode d'emploi et consignes de sécurité

NL BE

WATERKOKER

Handleiding en veiligheidsaanwijzingen

DE AT

WASSERKOCHER

Bedienungsanleitung und Sicherheitshinweise



Français.....	2
Nederlands	19
Dansk.....	41
Deutsch	60

Indholdsfortegnelse

1. Normale anvendelsesformål	3
2. Leveringsomfang	4
3. Tekniske data	5
4. Sikkerhedsanvisninger	5
5. Ophavsret	11
6. Før ibrugtagningen	11
7. Ibrugtagning	11
7.1 Kogning af vand	11
8. Vedligeholdelse/rengøring	13
8.1 Afkalkning af kedlen (8)	14
8.2 Rengøring af kalkfilteret (9)	14
8.3 Opbevaring af elkedlen, når den ikke anvendes	15
9. Problemløsning	15
10. Oplysninger om miljø og bortskaffelse	15
11. Overensstemmelsesbemærkning	17
12. Garantibemærkninger	17

Tillykke!

Med dit køb af elkedlen SilverCrest SWKH 3100 A1, herefter kaldet elkedel, har du valgt et kvalitetsprodukt.

Gør dig fortrolig med elkedlen, inden du bruger den første gang, og læs denne vejledning grundigt igennem. Læs og følg altid sikkerhedsanvisningerne, og brug kun elkedlen som beskrevet i denne vejledning og til de angivne formål.

Opbevar denne brugervejledning sikkert. Sørg for at medtage al dokumentation om elkedlen ved overdragelse til andre.

1. Normale anvendelsesformål

Denne elkedel er et husholdningsapparat og er udelukkende beregnet til opvarmning af vand. Den må ikke bruges uden for lukkede rum eller i områder med tropisk klima. Elkedlen er ikke beregnet til brug i virksomheder eller til erhvervs-mæssig anvendelse. Elkedlen er udelukkende til privat brug i private boliger - enhver anden form for anvendelse anses for ikke-bestemmelsesmæssig anvendelse. Denne elkedel opfylder alle relevante normer og standarder vedrørende CE-overensstemmelse. Hvis elkedlen ændres uden aftale med producenten, kan det ikke mere garanteres, at disse standarder er opfyldt. Producenten hæfter under ingen omstændigheder for skader eller fejl som følge heraf. Benyt kun det tilbehør, der følger med fra producenten.

De gældende love og bestemmelser i anvendelseslandet skal overholdes.

2. Leveringsomfang

Tag elkedlen (8) og alle tilbehørsdele ud af emballagen. Fjern al emballage, og undersøg, om alle komponenter fremstår komplette og ubeskadigede. Hvis nogle dele er ufuldstændige eller beskadigede ved leveringen, bedes du kontakte producenten.

- **Elkedel SilverCrest SWKH 3100 A1**
- **Base**
- **Denne brugsvejledning**

Denne brugsvejledning er udstyret med et omslag, der kan foldes ud. SilverCrest elkedlen SWKH 3100 A1 og alle betjeningsselementer er afbildet og nummereret på indersiden af omslaget. Omslagsiden kan forblive udfoldet, mens du læser de andre kapitler i brugervejledningen. Dermed har du hele tiden et overblik over betjeningsselementerne. Tallene henviser til følgende:

1	Låg
2	Knap til åbning af låget
3	Håndtag
4	Vandstandsdisplay
5	TÆND/SLUK-knap
6	Strømledning
7	Base (med integreret ledningsholder)
8	Kedel
9	Kalkfilter

3. Tekniske data

Producent	TARGA GmbH
Betegnelse	SilverCrest SWKH 3100 A1
Spændingsforsyning	220 - 240 V~, 50/60 Hz
Effektforbrug	2600 - 3100 W
Strømledningens længde (6)	75 cm
Kapacitet	0,5 liter (min.) til 1,7 liter (maks.)
Displays	Driftsindikator i TÆND/SLUK-knappen (5), når elkedlen (8) er tændt.
Beskyttelsesklasse	I
Mål (H x B x D)	i alt: ca. 225 x 153 x 255 mm
Vægt	i alt: ca. 1050 g

Vi forbeholder os ret til ændring af tekniske oplysninger og design uden forudgående varsel.

4. Sikkerhedsanvisninger

Læs nedenstående anvisninger omhyggeligt, og overhold alle advarsler, inden du tager apparatet i brug første gang, også selvom du er bekendt med håndteringen af elektriske og husholdningsapparater. Opbevar denne brugsvejledning omhyggeligt til fremtidig brug. Hvis du sælger apparatet eller giver det videre, skal denne brugervejledning vedlægges. Den er en del af apparatet.

Symbolforklaring



FARE! Dette symbol med teksten "Fare" angiver en faretruende situation, som kan medføre alvorlig kvæstelse eller endda død, hvis den ikke forhindres.



ADVARSEL! Dette symbol angiver vigtige anvisninger til sikker drift af elkedlen og beskyttelse af brugeren.



FARE! Dette symbol angiver farer for sundheden, der kan omfatte livsfare og/eller tingskader som følge af elektrisk stød.



FARE! Dette symbol angiver farer for sundheden som følge af forbrændinger.



Dette symbol advarer om, at kedlen (8) og basen (7) aldrig må nedsænkes i vand.



Denne elkedel er udstyret med en kvalitetsstyreenhed fra firmaet OTTER.



Dette symbol angiver produkter, hvis fysiske og kemiske sammensætning er efterprøvet, og som i henhold til Europa-Parlamentets og Rådets forordning EF 1935/2004 er sundhedsmæssigt ufarlige ved kontakt med fødevarer.



Dette symbol angiver andre oplysninger om emnet.



TÆND/SLUK

Forudsigelig forkert brug

- Anvend elkedlen i overensstemmelse med dens formål. Hvis apparatet anvendes forkert, kan det medføre personskader.
- Elkedlen (8) må kun opvarmes på den dertil beregnede base (7). Elkedlen må aldrig stilles på en kogeplade til opvarmning og må kun anvendes med den medfølgende base (brug ikke basen fra en anden elkedel).
- Brug ikke elkedlen (8) til andre væsker end drikkevand.

- Brug altid friskt drikkevand. Drik ikke vand, der har stået længere end en time i elkedlen (8). Opvarm ikke allerede kogt vand, der er blevet koldt. Hæld altid gammelt vand ud. Der kan dannes bakterier i elkedlen.

Elkedlen må ikke bruges med en ekstern tidsudkobler eller et separat fjernbetjeningssystem.

Sikkerhed

- Dette apparat kan anvendes af børn fra 8 år og af personer med nedsatte fysiske, sensoriske eller mentale evner eller mangel på erfaring eller viden, hvis de er under opsyn eller har fået instruktion i sikker brug af apparatet og forstår den dermed forbundne risiko.
- Børn må ikke lege med apparatet.
- Rengøring og brugervedligeholdelse må ikke foretages af børn, medmindre de er over 8 år og under opsyn.
- Børn under 8 år må ikke have adgang til elkedlen og strømledningen (6).



FARE! Emballage er ikke egnet som legetøj til børn. Børn må ikke lege med plasticposerne. Der er risiko for kvælning!

Opbevar apparatet uden for børns rækkevidde.

Generelle sikkerhedsanvisninger



Risiko for tilskadekomst

- Anvend elkedlen i overensstemmelse med dens formål. Hvis apparatet anvendes forkert, kan det medføre personskader.



FARE for forbrænding

- Elkedlen (8) må ikke berøres umiddelbart efter brug. Hold og bær altid kun elkedlen (8) i håndtaget (3).
- Når vandet koger, strømmer der varm damp ud. Pas på, at du ikke bliver forbrændt. Bær i givet fald grillhandsker. Drej elkedlen (8) således, at dampen strømmer ud i retningen væk fra dig.
- Rengør først elkedlen (8), når den er helt afkølet.
- Fyld elkedlen (8) med maks. 1,7 l vand. Hold øje med vandstandsdisplayet (4). Hvis du fylder for meget vand i elkedlen, kan det koge over og forårsage forbrænding og tingskade.
- Sørg for, at låget (1) altid er lukket, når du koger vand i elkedlen. I modsat fald kan vandet koge over og forårsage forbrænding og tingskade.
- Åbn ikke låget (1), mens vandet opvarmes.
- Efter brug af elkedlen er der stadig restvarme på varmeelementets overflade.



ADVARSEL om tingskade

- Elkedlen (8) må kun anvendes med den tilhørende base (7).
- Stil aldrig genstande på basen (7).
- Brug kun elkedlen på en jævn, stabil og ildfast overflade. Hvis elkedlen ikke står på en jævn flade, kan den vælte på grund af bevægelsen i det kogende vand og forårsage tingskade og evt. forbrænding.

- Lad aldrig elkedlen være uden opsyn, når den er tændt.
- Træk strømstikket ud af stikkontakten, når elkedlen er uden opsyn.



FARE for elektrisk stød

- Hvis nettilslutningsledningen til dette apparat bliver beskadiget, skal den udskiftes af producenten eller dennes kundeservice eller en lignende kvalificeret person, så farer undgås.
- Basen (7) må aldrig åbnes – den indeholder ikke nogen dele, der kan serviceres af brugeren. Der er risiko for elektrisk stød.
- Hvis du konstaterer udvikling af røg eller usædvanlige lyde eller lugte, skal du straks slukke elkedlen og trække strømstikket ud af stikdåsen. I givet fald må elkedlen ikke anvendes, før den er blevet kontrolleret af en fagmand. Indånd aldrig røgen, hvis der går ild i udstyret. Hvis du alligevel kommer til at indånde røgen, skal du søge lægehjælp. Indånding af røg kan være sundhedsskadelig.
- Sørg for, at strømledningen (6) ikke kan beskadiges af skarpe kanter eller varme overflader. Vikl altid strømledningen (6) op på ledningsholderen under basen (7) efter brug.
- Sørg for, at strømledningen (6) ikke kommer i klemme eller trykkes.
- Elkedlens tilslutning til lysnettet skal afbrydes, når den ikke er under opsyn, før den samles eller skilles ad, og inden den rengøres.

- Træk kun i strømstikket – aldrig i strømledningen (6) – for at trække strømstikket ud af stikkontakten.
- Hvis du konstaterer synlige skader på elkedlen eller strømledningen (6), skal du straks slukke elkedlen, trække strømstikket ud af stikkontakten og henvende dig til kundeservice (se kapitlet "Garantibemærkninger").
- Basen (7) må kun sluttes til en korrekt installeret og let tilgængelig stikkontakt med en netspænding, der svarer til specifikationerne på mærkaten. Brugeren behøver ikke foretage sig noget for at indstille produktet til en spænding mellem 50 og 60 Hz. Produktet tilpasser sig til både 50 og 60 Hz. Stikdåsen skal fortsat være let tilgængelig efter tilslutningen, så strømstikket hurtigt kan trækkes ud i nødstilfælde.
- Der må ikke løbe væske ud på apparatets stikforbindelse.
- Basen (7) må aldrig nedsænkes i vand eller andre væsker. Hvis der trænger væske ind i basen (7), skal du straks trække strømstikket ud af stikkontakten og henvende dig til kundeservice (se kapitlet "Garantibemærkninger").



FARE for brand

- Fyld elkedlen (8) med min. 0,5 l vand. Hvis du hælder for lidt vand i, er der risiko for brand på grund af overophedning.
- Sørg for, at der er en afstand på mindst 50 cm til antændelige og brændbare materialer rundt omkring elkedlen. Brandfare.

5. Ophavsret

Alt indhold i denne brugsvejledning er ophavsretligt beskyttet og stilles udelukkende til rådighed for brugeren som informationskilde. Kopiering eller mangfoldiggørelse af data og oplysninger er forbudt uden ophavsmandens udtrykkelige og skriftlige tilladelse. Dette gælder også enhver form for kommerciel brug af indhold og data. Tekst og illustrationer er i overensstemmelse med det tekniske niveau, vi var bekendt med på trykkesidspunktet. Forbehold for ændringer.

6. Før ibrugtagningen

Tag elkedlen SWKH 3100 A1 og alle tilbehørsdele ud af emballagen, og kontroller, at alle dele medfølger. Fjern beskyttelsesfolien fra alle dele. Emballagen skal holdes uden for børns rækkevidde og bortskaffes på miljørigtig vis.

7. Ibrugtagning

Før du koger vand til indtagelse første gang, skal du rengøre kedlen (8) og kalkfilteret (9) for at fjerne støv og eventuelle emballagerester. Rengør elkedlen på følgende måde:

1. Åbn låget (1) ved at trykke på knappen til åbning af låget (2), og fjern kalkfilteret (9). Skyl elkedlen (8) med rent vand, og rengør kalkfilteret (9) under rindende vand.
2. Fyld elkedlen (8) med drikkevand op til mærket "1.7L MAX".
3. Luk låget (1) ved at trykke det nedad, til det klikker på plads. Lad vandet koge én gang (se nedenstående afsnit "Kogning af vand"), og hæld derefter vandet ud.

Gentag trin 1 til 3 én gang. Sæt kalkfilteret (9) på plads igen. Derefter er kedlen (8) rengjort. Du kan nu tage elkedlen i brug.

7.1 Kogning af vand



FARE for elektrisk stød

Sørg for, at basen (7) ikke kommer i berøring med vand. Livsfare på grund af elektrisk stød.



ADVARSEL

Nåt elkedlen tages i brug første gang, skal du to gange koge vand i den, som du derefter hælder ud (se ovenstående afsnit "Ibrugtagning").



ADVARSEL

Brug altid friskt drikkevand. Drik ikke vand, der har stået længere end en time i elkedlen (8). Opvarm ikke allerede kogt vand, der er blevet koldt. Hæld altid gammelt vand ud. Der kan dannes bakterier i elkedlen.

Ledningsholder

På undersiden af basen (7) er der en integreret ledningsholder. Du kan således selv tilpasse strømledningens (6) længde efter dine behov.

Når du ikke bruger elkedlen, kan du reducere ledningslængden til et minimum.

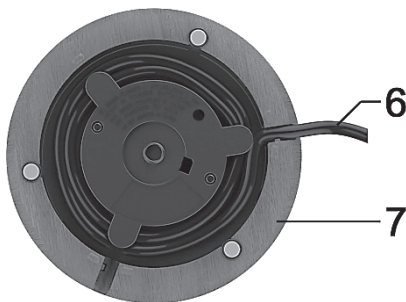

- Vikl strømledningen (6) af ledningsholderen på undersiden af basen (7).
- Stil basen (7) på en jævn, skridsikker og tør overflade. Bemærk, at strømledningen (6) skal føres i udsparringen til ledningen på undersiden af basen (7) for at sikre, at elkedlen står stabilt.



ADVARSEL

Hvis strømledningen (6) ikke føres i udsparringen til ledningen på undersiden af basen (7), står basen (7) og kedlen (8) ikke stabilt. På grund af bevægelsen i det kogende vand kan elkedlen vælte og forårsage alvorlige person- og tingskader!

- Åbn låget (1) ved at trykke på knappen til åbning af låget (2).

Display "Min. påfyldning"

Elkedlen skal fyldes med minimum 0,5 l vand. Denne lille mængde kan ikke ses på det udvendige vandstandsdisplay (4).

Derfor er det et ekstra mærke **inde i** elkedlen (8), hvor du kan se minimumsmængden ved påfyldning af vand. Dette mærke inde i elkedlen (8) kan ses, når låget (1) er åbent.

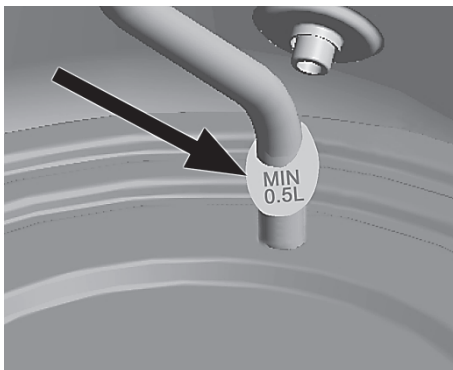

- Fyld elkedlen (8) med drikkevand min. op til mærket „MIN 0.5L“ inde i elkedlen og maks. op til mærket "1.7L MAX" på vandstandsdisplayet (4), og luk derefter låget (1).



Når du stiller elkedlen (8) på basen (7), kan du frit dreje den 360° om den lodrette akse. Den skal ikke gå i indgreb i en bestemt position. Derfor kan du stille elkedlen (8) således, at du både kan se vandstandsdisplayet (4) og kan dreje (8) kedlen sådan, at dampen strømmer ud i retningen væk fra dig.

- Sæt netstikket i en netstikdåse med nem adgang.

- Stil elkedlen (8) på basen (7), og tryk TÆND/SLUK-knappen (5) ned for at tænde elkedlen (8). Driftsindikatoren i TÆND/SLUK-knappen (5) lyser. Der høres lyde fra elkedlen (8) under opvarmningen. Det er ikke udtryk for en fejlfunktion.



FARE for forbrænding

Drej elkedlen (8) således, at dampen strømmer ud i retningen væk fra dig. I modsat fald kan du blive forbrændt.

Sørg for, at låget (1) altid er lukket, når du koger vand i elkedlen. I modsat fald kan elkedlen (8) koge over og forårsage forbrænding og tingskade.

- Elkedlen (8) slukker automatisk, når vandet koger. TÆND/SLUK-knappen (5) springer automatisk tilbage til øverste position, og driftsindikatoren i TÆND/SLUK-knappen (5) slukkes.
- Træk strømledningens (6) netstik ud af netstikdåsen, løft elkedlen (8) af basen (7), og hæld vandet ud.



FARE for forbrænding

Elkedlen (8) må ikke berøres umiddelbart efter brug. Hold og bær altid elkedlen (8) i håndtaget (3).

Når vandet koger, strømmer der varm damp ud. Pas på, at du ikke bliver forbrændt. Bær i givet fald grillhandsker. Drej elkedlen (8) således, at dampen strømmer ud i retningen væk fra dig.



FARE for forbrænding

Når vandet hældes ud, er det af største vigtighed, at låget (1) er lukket. I modsat fald kan der strømme meget varmt vand ud af påfyldningsåbningen.

8. Vedligeholdelse/rengøring



FARE for forbrænding

Vent, indtil elkedlen (8) er helt afkølet, før du rengør den. I modsat fald kan du blive forbrændt.



FARE for elektrisk stød

Træk strømstikket ud af stikkontakten, inden apparatet rengøres. I modsat fald er der fare for elektrisk stød.

Undgå at hælde eller sprøjte væske på basen (7), og nedsenk den aldrig i vand eller andre væsker. Ellers er der fare for elektrisk stød og brand som følge af kortslutning.



ADVARSEL om tingskade

Undlad at bruge skuremidler eller ætsende rengøringsmidler samt rengøringsredskaber, der kan lave ridser (f.eks. skuresvampe af metal). I modsat fald kan elkedlen (8) blive beskadiget.

- Skyl elkedlen (8) indvendigt med rent vand.

- Rengør elkedlen (8) og basen (7) udvendigt med en let fugtig klud. Ved svær snavs kan du tilsætte lidt opvaskemiddel på den fugtige klud. Sørg for, at der ikke er rester af opvaskemiddel på elkedlen (8) og basen (7), når du igen tager elkedlen (8) i brug. Tør elkedlen (8) og basen (7) grundigt, før de anvendes igen.



Du kan bruge en opvaske- eller flaskebørste med et langt skaft til at fjerne hårdnakket snavs indvendigt i elkedlen (8).

8.1 Afkalkning af kedlen (8)

Med tiden kan der aflejres kalk ("kedelsten") i elkedlen (8). Denne aflejring medfører energitab og kan reducere elkedlens (8) levetid. Derfor skal kalkaflejringer fjernes, så snart de kan ses.

- Anvend en kalkfjerner, der er velegnet til kaffemaskiner og andre husholdningsapparater. Gå frem som beskrevet i brugsvejledningen til kalkfjerner.
- Skyl elkedlen (8) flere gange med rigelige mængder rent vand efter afkalkningen.

8.2 Rengøring af kalkfilteret (9)

Elkedlen (8) er udstyret med et kalkfilter (9), som med jævne mellemrum skal rengøres. Sådan rengør du kalkfilteret (9):

- Løft den afkølede elkedel (8) af basen (7).
- Åbn låget (1) ved at trykke på knappen til åbning af låget (2).
 - Stik forsigtigt hånden ned i elkedlen (8), tag fat i den øverste del af kalkfilteret (9), og træk det op og ud af dets holder. Bemærk, at holderen **ikke** kan tages ud.
 - Læg kalkfilteret (9) i en varm afkalkningsopløsning til husholdningsapparater (f.eks. kaffemaskiner) i nogle timer, og skyl det derefter grundigt med rent vand.
 - Sæt igen kalkfilteret (9) i ved at føre det oppefra ind i sideføringerne på holderen.
- Luk låget (1) ved at trykke det nedad, til det klikker på plads.



8.3 Opbevaring af elkedlen, når den ikke anvendes

Når elkedlen ikke bruges i længere tid ad gangen, skal den opbevares på et tørt og rent sted.

- Lad elkedlen (8) køle helt af, før den stilles til opbevaring.
- Vikl strømledningen (6) op på ledningsholderen under basen (7), og opbevar elkedlen et sikkert og støvfrit sted.

9. Problemløsning

Hvis elkedlen på et tidspunkt ikke fungerer, som den plejer, kan du prøve at følge nedenstående råd for at løse problemet. Hvis problemet fortsat opstår, bedes du kontakte vores hotline (se kapitlet "Garantibemærkninger").



Elkedlen fungerer ikke













- Strømskiftet er ikke tilsluttet. Sæt strømskiftet i en stikkontakt.
- Stikkontakten er defekt. Undersøg, om apparatet fungerer, når du bruger en anden stikkontakt, som med sikkerhed virker.
- Elkedlen (8) er ikke tændt. Tryk TÆND/SLUK-knappen (5) ned for at tænde elkedlen (8).
- Elkedlen (8) er overophedet, og overophedningssikringen forhindrer, at den kan tændes. Vent, indtil elkedlen (8) er afkølet. Fyld mindst 0,5 liter vand i elkedlen (8) op til mærket "MIN 0.5L".

TÆND/SLUK-knappen (5) klikker ikke på plads, når elkedlen tændes

- Elkedlen (8) står ikke rigtigt på basen (7). Stil elkedlen (8) rigtigt på basen (7).

10. Oplysninger om miljø og bortskaffelse

	<p>For apparater, der er mærket med dette symbol, gælder Europa-Parlamentets og Rådets direktiv 2012/19/EU. Alle elektriske og elektroniske apparater skal bortskaffes adskilt fra husholdningsaffald på de dertil indrettede offentlige anlæg. Når du bortskaffer det gamle apparat korrekt, undgår du at beskadige miljøet og dit eget helbred. Ønsker du yderligere oplysninger om korrekt bortskaffelse af det gamle apparat, skal du kontakte de lokale myndigheder, affaldskontoret eller den forretning, hvor du købte apparatet.</p>
	<p>Tænk på miljøet. Brugte batterier må ikke smides i husholdningsaffaldet. De skal afleveres i en indsamlingscentral for brugte batterier. Bemærk, at batterierne skal være afladet, før de lægges i indsamlingsbeholderen til gamle apparatbatterier. Hvis batterierne ikke er helt afladet, skal du sørge for, at der ikke sker kortslutninger.</p>

	Sørg også for miljørigtig bortskaffelse af emballagen. Papemballage skal smides i dertil indrettede containere eller afleveres på offentlige genbrugspladser. Al folie- og plastemballage skal afleveres på din lokale genbrugsplads.	
 ES/PT		
	Kun relevant for Frankrig:	
	Produktet er genanvendeligt, er underlagt et udvidet producentansvar og indsamles separat.	
	Vær opmærksom på mærkningen på emballagematerialerne i forbindelse med affaldssortering. Disse er mærket med forkortelser (a) og numre (b) med følgende betydning: 1-7: Plastic / 20-22: Papir og pap / 80-98: Kompositmaterialer.	
		
Symbol	Materiale	Dette produkts emballagedele indeholder følgende
	Polyætylenterephthalat	–
	HD-polyætylen	–
	Polyvinylklorid	–
	LD-polyætylen	Plasticpose inden i emballagen
	Polypropylen	–
	Polystyrol	–
	Andet plastic	–
	Bølgepap	Emballage og transportbeskyttelse mellem base og kedel

	Øvrigt pap	—
	Papir	—
	Papir/pap/plastic	—
	Papir/pap/plastic/ aluminium	—

11. Overensstemmelsesbemærkning



Dette produkt opfylder kravene i gældende europæiske og nationale direktiver. Overensstemmelsen er dokumenteret. De relevante erklæringer og dokumenter findes hos producenten.

Dette produkt opfylder kravene i de gældende europæiske og nationale direktiver.

Dette produkt opfylder kravene i de gældende nationale direktiver i Storbritannien.

Hele EU-overensstemmelseserklæringen kan hentes på følgende link:
https://www.targa.gmbh/downloads/conformity/385529_2107.pdf

12. Garantibemærkninger

TARGA GmbH - Garanti

Kære kunde,

Der er 3 års garanti på dette apparat fra købsdatoen. I tilfælde af mangler ved dette produkt, har du ifølge loven rettigheder over for sælgeren. Disse rettigheder begrænses ikke af garantien nedenfor.

Garantibetingelser

Garantien træder i kraft fra og med købsdatoen. Opbevar kassebonen omhyggeligt. Denne bon skal bruges som bevis for købet. Hvis der opstår en materiale- eller fabrikationsfejl på dette produkt inden for 3 år fra købsdatoen, vil produktet, efter vores skøn, blive enten repareret eller udskiftet gratis.

Garantiperiode og juridiske mangelskrav

Garantiperioden forlænges ikke med garantiydelsen. Dette gælder også for udskiftede og reparerede dele. Vi skal omgående informeres om skader og mangler ved købet, der konstateres umiddelbar efter udpakningen. Reparationer, der udføres efter garantiperiodens udløb, er betalingspligtige.

Garantiens omfang

Apparatet er produceret efter strenge kvalitetskrav og testet nøje før leveringen. Garantiydelsen omfatter materiale- eller fabrikationsfejl. Denne garanti omfatter ikke produktdele, der udsættes for normalt slid og som derfor kan betragtes som sliddele, eller for skader på skrøbelige dele, f.eks. kontakter, batterier eller dele, der er fremstillet af glas. Denne garanti bortfalder, hvis produktet bliver skadet på grund af ukorrekt anvendelse eller vedligeholdelse. Alle anvisninger i betjeningsvejledningen skal følges for at sikre, at produktet anvendes korrekt. Anvendelsesformål og handlinger, der frarådes eller advares om i betjeningsvejledningen, skal altid undgås. Produktet er udelukkende beregnet til privat brug, og ikke til erhvervsmæssig brug. Ved misbrug eller ukorrekt behandling, anvendelse af magt eller reparationer, der ikke er foretaget af vores autoriserede serviceafdeling, bortfalder garantien. Der påbegyndes ikke en ny garantiperiode ved reparation eller udskiftning af produktet.

Afvikling i tilfælde af garantisager

For at sikre en hurtig behandling af din sag, bedes du følge anvisningerne nedenfor:

- Læs venligst den vedlagte dokumentation omhyggeligt, før du tager dit produkt i brug. Hvis der skulle opstå et problem, der ikke kan afhjælpes på denne måde, bedes du kontakte vores hotline.
- Sørg venligst for, at du altid har din kassebon og artikelnummeret, eller i givet fald serienummeret, parat som købsbevis, når du kontakter os.
- I tilfælde af, at problemet ikke kan afhjælpes via telefonen, foranlediger vi yderligere service via vores hotline, afhængigt af årsagen til fejlen.



Service



Telefon: 32 710005

E-mail: targa@lidl.dk

IAN: 385529_2107



Producent

Bemærk venligst, at adressen nedenfor ikke er en serviceadresse. Kontakt først det servicecenter, der er angivet ovenfor.

TARGA GmbH

Coesterweg 45

59494 Soest

TYSKLAND

Table des matières

1. Utilisation conforme	20
2. Contenu de la livraison.....	21
3. Caractéristiques techniques	22
4. Consignes de sécurité	22
5. Droits d’auteur	29
6. Avant la mise en service	29
7. Mise en service	29
7.1 Faire bouillir de l’eau	29
8. Entretien/nettoyage	32
8.1 Détartrage de la bouilloire (8)	32
8.2 Nettoyage du filtre anti-calcaire (9).....	32
8.3 Entreposage en cas de non-utilisation.....	33
9. Résolution des problèmes	33
10. Directives environnementales et indications concernant l’élimination des déchets.....	34
11. Remarques relatives à la conformité	36
12. Informations concernant la garantie	36

Félicitations !

En achetant la bouilloire SilverCrest SWKH 3100 A1, ci-après désignée par l'appellation de « bouilloire », vous avez fait le choix d'un produit de haute qualité.

Avant la première mise en service, familiarisez-vous avec la bouilloire en lisant attentivement le présent mode d'emploi. Veuillez notamment respecter les consignes de sécurité et n'utiliser la bouilloire que dans les domaines d'application décrits et indiqués dans le présent mode d'emploi.

Veuillez conserver le présent mode d'emploi. Veuillez également transmettre tous les documents en cas de transfert de la bouilloire à un tiers.

1. Utilisation conforme

Cette bouilloire est un appareil électroménager qui doit être exclusivement utilisé pour chauffer de l'eau. Il ne doit en aucun cas être employé hors des espaces fermés et dans des régions climatiques tropicales. La bouilloire n'est pas prévue pour une utilisation en entreprise ou pour une exploitation commerciale. Elle ne doit être utilisée qu'à titre privé dans une zone résidentielle ; aucune autre utilisation n'est admise. Cette bouilloire satisfait à toutes les normes et tous les standards applicables en matière de conformité CE. En cas de modification de la bouilloire effectuée sans l'accord du fabricant, le respect de ces normes n'est plus garanti. Le fabricant décline toute responsabilité quant aux dommages ou problèmes pouvant résulter d'une telle situation. Utilisez uniquement les accessoires livrés par le fabricant.

Veuillez respecter les réglementations et la législation en vigueur dans le pays d'utilisation.

2. Contenu de la livraison

Retirez la bouilloire (8) et tous les accessoires de leur emballage. Retirez tous les matériaux d'emballage et vérifiez que tous les composants sont présents dans leur intégralité et qu'ils sont en bon état. En cas de livraison incomplète ou détériorée, veuillez vous adresser au fabricant.

- **Bouilloire SilverCrest SWKH 3100 A1**
- **Socle**
- **Le présent mode d'emploi**

Le présent mode d'emploi est doté d'un rabat dépliant. Une illustration chiffrée de la bouilloire SWKH 3100 A1 SilverCrest et de tous les éléments de commande est reproduite sur la face interne de l'enveloppe. Vous pouvez laisser cette page de couverture dépliée pendant que vous lisez un autre chapitre du mode d'emploi. Vous pouvez ainsi repérer à tout moment l'élément de commande concerné. Les chiffres désignent les éléments suivants :

1	Couvercle
2	Touche d'ouverture du couvercle
3	Poignée
4	Indicateur de niveau d'eau
5	Bouton marche/arrêt
6	Câble d'alimentation
7	Socle (avec range-cordon intégré)
8	Bouilloire
9	Filtre anti-calcaire

3. Caractéristiques techniques

Fabricant	TARGA GmbH
Désignation	SilverCrest SWKH 3100 A1
Alimentation	220 - 240 V V~, 50/60 Hz
Puissance absorbée	2600 - 3100 W
Longueur du câble d'alimentation (6)	75 cm
Contenance	de 0,5 (minimum) à 1,7 (maximum) litre
Afficher	Voyant de fonctionnement du bouton marche/arrêt (5) lorsque la bouilloire (8) est en marche
Classe de protection	I
Dimensions (L x h x p)	total : env. 225 x 153 x 255 mm
Poids	total : env. 1050 g

Les caractéristiques techniques ainsi que la conception peuvent faire l'objet de modifications sans préavis.

4. Consignes de sécurité

Préalablement à la première utilisation de l'appareil, veuillez lire attentivement les instructions suivantes et respectez tous les avertissements, même si la manipulation d'appareils électroniques et électroménagers vous est familière. Conservez ce mode d'emploi soigneusement en vue d'une consultation ultérieure. Si vous vendez ou confiez l'appareil à une autre personne, vous devez absolument lui fournir le présent mode d'emploi. Il fait partie intégrante de l'appareil.

Signification des symboles utilisés



DANGER ! Ce symbole, avertissant d'un « Danger », désigne une situation à caractère dangereux qui, si elle n'est pas évitée, peut provoquer des blessures graves, voire présenter un danger de mort.



AVERTISSEMENT ! Ce symbole indique des consignes importantes pour un fonctionnement en toute sécurité de la bouilloire et pour la protection de l'utilisateur.



DANGER ! Ce symbole met en garde l'utilisateur contre les risques pour la santé pouvant aller jusqu'à un danger de mort et/ou des dommages matériels résultant d'un choc électrique.



DANGER ! Ce symbole met en garde l'utilisateur contre les risques de brûlure.



Ce symbole indique que la bouilloire (8) et le socle (7) ne doivent jamais être plongés dans l'eau.



Cette bouilloire contient un contrôleur de qualité intégré fabriqué par l'entreprise OTTER.



Ce symbole désigne des produits dont la composition physique et chimique a été testée et qui ont été déclarés inoffensifs pour la santé en ce qui concerne le contact avec des aliments, conformément au règlement CE 1935/2004.



Ce symbole attire l'attention sur des informations complémentaires sur le sujet.



MARCHE/ARRÊT

Mauvais usage prévisible

- Utilisez la bouilloire conformément à son usage prévu. Une utilisation non conforme de l'appareil pourrait causer des blessures.
- Chauffez la bouilloire (8) exclusivement à l'aide du socle (7) prévu à cet effet. Ne la posez en aucun cas sur une plaque chauffante en vue de la chauffer et n'utilisez aucun socle autre que celui fourni avec la bouilloire.
- Utilisez la bouilloire (8) exclusivement pour l'eau potable, et non pas pour d'autres liquides.
- Utilisez toujours de l'eau fraîche. Jetez toujours l'eau restée plus d'une heure dans la bouilloire (8). Ne refaites pas bouillir de l'eau qui a refroidi. Jetez toujours l'eau qui n'est plus fraîche. Des germes peuvent se former.

La bouilloire ne doit pas être utilisée avec un minuteur externe ou un système de commande à distance.

Sécurité des personnes

- Cet appareil peut être utilisé par des enfants de plus de 8 ans et des personnes présentant des capacités mentales, sensorielles ou physiques réduites ou ne disposant pas de l'expérience ou des connaissances nécessaires, à condition qu'ils soient supervisés ou informés de l'utilisation sûre de l'appareil et comprennent ainsi les risques encourus.
- Les enfants ne doivent pas jouer avec l'appareil.
- Le nettoyage et l'entretien ne doivent pas être effectués par des enfants, sauf s'ils sont âgés de 8 ans ou plus et qu'ils sont supervisés lors de l'exécution de la tâche.
- Veuillez tenir les enfants de moins de 8 ans à l'écart de l'appareil et du câble d'alimentation (6).



DANGER ! L'emballage n'est pas un jouet. Les enfants ne doivent pas jouer avec les sacs en plastique. Il existe un risque d'étouffement !

Conservez l'appareil hors de portée des enfants.

Consignes générales de sécurité



Risque de blessures

- Utilisez la bouilloire conformément à son usage prévu. Une utilisation non conforme de l'appareil pourrait causer des blessures.



RISQUE de brûlures

- Ne touchez en aucun cas le corps de la bouilloire (8) pendant et immédiatement après l'utilisation. Tenez ou soulevez la bouilloire (8) exclusivement au moyen de la poignée (3).
- De la vapeur chaude s'échappe lorsque l'eau commence à bouillir. Faites attention à ne pas vous brûler. Si besoin, portez des gants de cuisine. Faites pivoter la bouilloire (8) de manière à ce que la vapeur ne soit pas orientée dans votre direction.
- Nettoyez la bouilloire (8) uniquement lorsqu'elle a totalement refroidi.
- Versez dans la bouilloire (8) 1,7 l d'eau maximum. Voir l'indicateur de niveau d'eau (4). Si vous la remplissez trop, la bouilloire pourrait déborder lors de l'ébullition et entraîner des brûlures ou l'endommagement de l'appareil.

- Fermez toujours le couvercle lorsque vous faites bouillir de l'eau (1). Dans le cas contraire, la bouilloire pourrait déborder et entraîner des brûlures ou l'endommagement de l'appareil.
- N'ouvrez jamais le couvercle (1) pendant que l'eau chauffe.
- Après l'utilisation, la surface de l'élément chauffant possède encore un peu de chaleur résiduelle.



AVERTISSEMENT relatif aux dommages matériels

- La bouilloire (8) doit être utilisée exclusivement sur le socle (7) fourni avec l'appareil.
- Ne placez aucun objet sur le socle (7).
- Faites fonctionner la bouilloire uniquement sur une surface plane, stable et résistante à la chaleur. Si la bouilloire n'est pas placée sur une surface plane, elle pourrait basculer par les mouvements de l'eau en ébullition et causer des dommages matériels et éventuellement des brûlures.
- Ne laissez jamais la bouilloire sans surveillance pendant le fonctionnement.
- Débranchez la fiche secteur de la prise lorsque vous vous éloignez de la bouilloire.



RISQUE de choc électrique

- Si le câble de raccordement de cet appareil est endommagé, il doit être remplacé par le fabricant, son service client ou une autre personne qualifiée afin d'éviter tout danger.

- N'ouvrez jamais le boîtier du socle (7) car celui-ci ne contient aucune pièce à entretenir. Cela peut entraîner une électrocution lorsque le boîtier est ouvert.
- Suite à la constatation d'une formation de fumée, de bruits ou d'odeurs inhabituels, éteignez immédiatement la bouilloire et débranchez la fiche secteur de la prise. Si vous trouvez dans l'une de ces situations, n'utilisez plus la bouilloire tant qu'un spécialiste n'a pas effectué de vérification. Si l'appareil s'enflamme, ne respirez en aucun cas la fumée. Consultez un médecin si vous avez inhalé de la fumée. L'inhalation de fumée peut être nuisible à la santé.
- Assurez-vous que le câble d'alimentation (6) ne peut pas être endommagé par des bords tranchants ou des points chauds. Après chaque utilisation, veuillez toujours enrouler le câble d'alimentation (6) et le remettre dans le range-cordon sous le socle (7).
- Assurez-vous que le câble d'alimentation (6) n'est pas pincé ou coincé.
- L'appareil doit être débranché du secteur en l'absence de surveillance et avant les opérations d'assemblage, de démontage ou de nettoyage.
- Pour débrancher la fiche secteur de la prise, tirez uniquement sur la fiche et non pas sur le câble d'alimentation (6).
- Suite à la constatation de dommages visibles sur la bouilloire ou le câble d'alimentation (6), éteignez immédiatement la bouilloire, débranchez la fiche secteur de la prise et contactez le service client (voir chapitre « Informations concernant la garantie »).

- Ne raccordez le socle (7) qu'à une prise de courant correctement installée, facilement accessible et dont la tension correspond à l'indication fournie sur la plaque signalétique. Aucune action n'est requise de la part de l'utilisateur pour faire basculer le produit entre 50 et 60 Hz. Le produit s'adapte aussi bien à une tension de 50 que de 60 Hz. Après le raccordement, la prise de courant doit continuer à être facilement accessible afin que vous puissiez débrancher la fiche secteur en cas d'urgence.
- Aucun liquide ne doit entrer en contact avec la fiche de raccordement de l'appareil.
- Ne plongez en aucun cas le socle (7) entièrement dans de l'eau ou tout autre liquide. Si vous constatez la présence de liquide sur le socle (7), débranchez immédiatement la fiche secteur de la prise et contactez le service client (voir chapitre « Informations concernant la garantie »).



RISQUE d'incendie

- Versez dans la bouilloire (8) 0,5 l d'eau minimum. Il y a un risque d'incendie si la quantité d'eau n'est pas suffisante.
- Respectez une distance d'au moins 50 cm autour de la bouilloire par rapport aux matériaux combustibles et inflammables. Il existe un risque d'incendie !

5. Droits d'auteur

Tous les contenus du présent mode d'emploi sont soumis aux droits d'auteur et sont mis à disposition du lecteur exclusivement à titre d'information. Toute copie ou reproduction des données et informations sans l'accord explicite et écrit de l'auteur est interdite. Cette disposition s'applique également en cas d'utilisation commerciale des contenus et données. Le texte et les illustrations sont conformes à l'état de la technique lors de l'impression. Sous réserve de modifications.

6. Avant la mise en service

Sortez la bouilloire SWKH 3100 A1 et tous les accessoires de leur emballage et vérifiez que la livraison est bien complète. Retirez tous les films de protection. Conservez l'emballage hors de portée des enfants et mettez-le au rebut en respectant l'environnement.

7. Mise en service

Nettoyez la bouilloire (8) et le filtre anti-calcaire (9) avant de l'utiliser pour la première fois afin d'en ôter la poussière et les potentiels restes d'emballage. Procédez comme suit :

1. Ouvrez le couvercle (1) en appuyant sur la touche d'ouverture du couvercle (2) et retirez le filtre anti-calcaire (9). Rincez la bouilloire (8) à l'eau claire et nettoyez le filtre anti-calcaire (9) à l'eau courante.
2. Versez de l'eau potable dans la bouilloire (8) sans dépasser le repère « 1,7 l MAX ».
3. Remettez le couvercle (1) en place en appuyant dessus jusqu'à ce qu'il s'encliquette. Faites bouillir l'eau une fois (voir le paragraphe suivant « Faire bouillir de l'eau ») puis jetez-la.

Répétez encore une fois les étapes 1 à 3. Remplacez le filtre anti-calcaire (9). La bouilloire (8) est alors propre. Vous pouvez désormais utiliser la bouilloire.

7.1 Faire bouillir de l'eau



RISQUE de choc électrique

Tenir le socle (7) éloigné de toute source d'eau. Il existe un danger de mort par électrocution.



AVERTISSEMENT

Lors de la première utilisation, faites bouillir de l'eau à deux reprises et jetez l'eau à chaque fois (voir le paragraphe précédent « Mise en service »).



AVERTISSEMENT

Utilisez toujours de l'eau fraîche. Jetez toujours l'eau restée plus d'une heure dans la bouilloire (8). Ne refaites pas bouillir de l'eau qui a refroidi. Jetez toujours l'eau qui n'est plus fraîche. Des germes peuvent se former.

Range-cordon

Un range-cordon intégré se trouve en dessous du socle (7). Il vous permet de régler la longueur du câble d'alimentation (6) en fonction de vos conditions locales. Lorsque vous n'utilisez pas la bouilloire, il est possible de réduire à un minimum la longueur du câble.

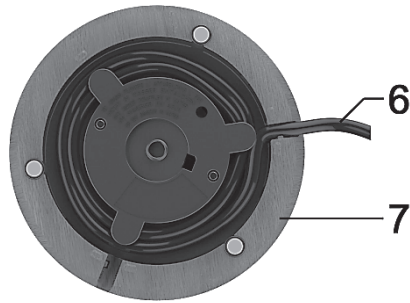

- Déroulez le câble d'alimentation (6) se trouvant sous le socle (7).
- Placez le socle (7) sur une surface plane, non glissante et sèche. Assurez-vous que le câble d'alimentation (6) passe bien par l'une des fentes prévues à cet effet sous le socle (7) afin de garantir une bonne stabilité.



AVERTISSEMENT

Si nous ne passons pas le câble d'alimentation (6) par l'une des fentes prévues à cet effet situées sous le socle (7), le socle (7) et la bouilloire (8) ne seront pas stables. Les mouvements de l'eau en ébullition risqueraient de renverser la bouilloire et de provoquer de graves blessures et dommages matériels !

- Ouvrez le couvercle (1) en appuyant sur la touche d'ouverture du couvercle (2).

Affichage « Remplissage minimum »

La quantité d'eau minimale à remplir est de 0,5 litre. Cette quantité minimale ne peut être indiquée au niveau de l'indicateur externe de niveau d'eau (4). C'est pourquoi un marquage spécial se situe **à l'intérieur** de la bouilloire (8). Il indique la quantité d'eau minimale à respecter lors du remplissage. Lorsque le couvercle (1) est ouvert, ce marquage est visible à l'intérieur de la bouilloire (8).

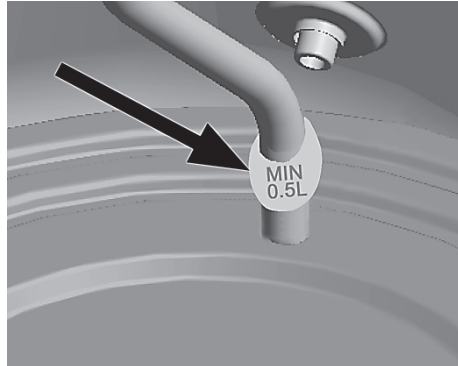

- Versez de l'eau potable dans la bouilloire (8), au moins jusqu'au repère se trouvant à l'intérieur « 0,5 L MIN » et au maximum jusqu'au repère « 1,7 L MAX » sur l'indicateur du niveau d'eau (4). Fermez ensuite le couvercle (1).



Lorsque la bouilloire (8) est placée sur le socle (7), elle peut tourner librement à 360° autour de l'axe vertical. Elle n'a pas besoin d'être engagée dans une position particulière. Cela vous permet de tourner la bouilloire (8) de manière, d'une part, à facilement contrôler l'indicateur de niveau d'eau (4) et d'autre part, de pouvoir faire pivoter la bouilloire (8) de telle sorte que la vapeur ne soit pas orientée dans votre direction.

- Branchez la fiche secteur dans une prise facilement accessible.
- Placez la bouilloire (8) sur le socle (7) et appuyez sur le bouton marche/arrêt (5) vers le bas pour mettre la bouilloire (8) en marche. Le voyant de fonctionnement du bouton marche/arrêt (5) s'allume. Durant le processus de chauffage, la bouilloire (8) fait du bruit. Cela est normal.



RISQUE de brûlures

Faites pivoter la bouilloire (8) de manière à ce que la vapeur ne soit pas orientée dans votre direction. Sinon vous vous exposez à un risque de brûlure. Fermez toujours le couvercle lorsque vous faites bouillir de l'eau (1). Dans le cas contraire, la bouilloire (8) pourrait déborder lors de l'ébullition et entraîner des brûlures ou l'endommagement de l'appareil.

- La bouilloire (8) s'éteint dès que l'eau bout. Le bouton marche/arrêt (5) retourne automatiquement à sa position d'arrêt (vers le haut) et le voyant de fonctionnement du bouton marche/arrêt (5) s'éteint.
- Débranchez la fiche secteur du câble d'alimentation (6) de la prise secteur, retirez la bouilloire (8) du socle (7) et versez l'eau.



RISQUE de brûlures

Ne touchez en aucun cas le corps de la bouilloire (8) pendant et immédiatement après l'utilisation. Tenez ou soulevez la bouilloire (8) exclusivement au moyen de la poignée (3).

De la vapeur chaude s'échappe lorsque l'eau commence à bouillir. Faites attention à ne pas vous brûler. Si besoin, portez des gants de cuisine. Faites pivoter la bouilloire (8) de manière à ce que la vapeur ne soit pas orientée dans votre direction.



RISQUE de brûlures

Lorsque vous versez de l'eau, veillez toujours à ce que le couvercle (1) soit fermé. Dans le cas contraire, de l'eau chaude pourrait sortir par l'ouverture de remplissage.

8. Entretien/nettoyage



RISQUE de brûlures

Veillez attendre que la bouilloire (8) ait entièrement refroidi avant de la nettoyer. Sinon vous vous exposez à un risque de brûlure.



RISQUE de choc électrique

Avant le nettoyage, débranchez la fiche secteur de la prise. Sinon vous vous exposez à un risque d'électrocution.

Ne versez ou ne projetez aucun liquide sur le socle (7) et ne le plongez en aucun cas entièrement dans de l'eau ou tout autre liquide. Sinon vous vous exposez à un risque d'électrocution ou d'incendie dû à des courts-circuits.



AVERTISSEMENT relatif aux dommages matériels

Pour effectuer le nettoyage, n'utilisez aucun détergent abrasif ou caustique, ni d'objets abrasifs (p. ex. des éponges métalliques). Sinon, la bouilloire (8) peut être endommagée.

- Rincez l'intérieur de la bouilloire (8) à l'eau claire.
- Nettoyez l'extérieur de la bouilloire (8) et le socle (7) à l'aide d'un chiffon légèrement humide. En cas de saleté tenace, ajoutez un peu de liquide vaisselle sur le chiffon humide. Assurez-vous qu'il n'y a pas de résidus de détergent sur la bouilloire (8) et sur le socle (7) avant de remettre la bouilloire (8) en service. Séchez bien la bouilloire (8) et le socle (7) avant de les réutiliser.



Pour éliminer la saleté tenace se trouvant à l'intérieur de la bouilloire (8), vous pouvez utiliser une brosse à vaisselle ou un goupillon à long manche.

8.1 Détartrage de la bouilloire (8)

Au fil du temps, il se peut que du calcaire (« tartre ») s'accumule dans la bouilloire (8). Cela entraîne une perte d'énergie et peut réduire la durée de vie de la bouilloire (8). Les dépôts de calcaire doivent donc être éliminés dès qu'ils deviennent visibles.

- Utilisez un produit de détartrage adapté pour les machines à café et autres appareils ménagers. Suivez les instructions d'utilisation du produit de détartrage.
- Après le détartrage, rincez abondamment la bouilloire (8) à l'eau claire à plusieurs reprises.

8.2 Nettoyage du filtre anti-calcaire (9)

Un filtre anti-calcaire (9) est installé dans la bouilloire (8) et il doit être nettoyé de temps en temps. Pour nettoyer le filtre anti-calcaire (9), procédez de la manière suivante :

- Une fois refroidie, retirez la bouilloire (8) du socle (7).
- Ouvrez le couvercle (1) en appuyant sur la touche d'ouverture du couvercle (2).

- Mettez votre main avec précaution dans la bouilloire (8), pincez la partie supérieure du filtre anti-calcaire (9) et retirez-le du support en tirant vers le haut. Veuillez noter que le support ne peut **pas** être retiré.
- Déposez le filtre anti-calcaire (9) pendant quelques heures dans une solution anti-calcaire pour appareils ménagers (p. ex. pour machines à café) chaude. Ensuite, rincez-le bien à l'eau claire.
- Remplacez le filtre anti-calcaire (9) en le glissant dans les glissières latérales du support.



- Remettez le couvercle (1) en place en appuyant dessus jusqu'à ce qu'il s'encliquette.

8.3 Entreposage en cas de non-utilisation

Si vous n'utilisez pas la bouilloire pendant une longue période, conservez-la dans un endroit sec et frais.

- Laissez la bouilloire (8) entièrement refroidir avant de l'entreposer.
- Enroulez le câble d'alimentation (6) autour du range-cordon situé sous le socle (7) et rangez la bouilloire dans un endroit sûr et à l'abri de la poussière.

9. Résolution des problèmes

Si votre bouilloire venait à ne plus fonctionner comme d'habitude, essayez d'abord de résoudre le problème à l'aide des instructions suivantes. Si le problème persiste après avoir respecté les indications suivantes, contactez notre hotline (voir chapitre « Informations concernant la garantie »).

La bouilloire ne fonctionne pas.





- La fiche secteur n'est pas branchée. Branchez la fiche secteur dans une prise.
- La prise est défectueuse. Essayez de brancher l'appareil à une autre prise dont vous savez qu'elle fonctionne.
- La bouilloire (8) ne se met pas en marche. Appuyez sur le bouton marche/arrêt (5) vers le bas pour mettre la bouilloire (8) en marche.















- La bouilloire (8) surchauffe, ce qui empêche sa mise en marche. Veuillez attendre que la bouilloire (8) ait refroidi. Versez dans la bouilloire (8) au moins 0,5 litre d'eau jusqu'au repère « 0,5 L MIN ».

Le bouton marche/arrêt (5) ne s'enclenche pas en position marche

- La bouilloire (8) n'est pas placée correctement sur le socle (7). Placez la bouilloire (8) correctement sur le socle (7).

10. Directives environnementales et indications concernant l'élimination des déchets

	<p>Les appareils identifiés par ce symbole sont soumis à la directive européenne 2012/19/UE. Tous les appareils électriques et électroniques usagés doivent être mis au rebut, séparément des déchets ménagers et par le biais des points de collecte prévus par l'État. L'élimination conforme des anciens appareils permet de préserver l'environnement et votre santé. Des renseignements complémentaires concernant l'élimination réglementaire des anciens appareils peuvent être obtenus auprès de la municipalité, des services d'élimination des déchets, ou du commerce ayant vendu l'appareil.</p>
	<p>Pensez à respecter l'environnement. Les piles usagées ne sont pas des déchets domestiques. Elles doivent être déposées dans un lieu de collecte pour piles usagées. Veuillez noter que les piles ne doivent être déposées dans le récipient de collecte des déchets de piles que lorsqu'elles sont déchargées. Si les piles ne sont pas totalement déchargées, des précautions sont à prendre contre les courts-circuits.</p>
	<p>L'élimination de l'emballage doit également respecter les directives environnementales. Les cartons peuvent être déposés dans les bacs de collecte de vieux papiers ou aux points de collecte publics en vue de leur recyclage. Les films et plastiques utilisés dans les emballages d'origine sont collectés par les entreprises de ramassage des déchets locales et éliminés de manière respectueuse de l'environnement.</p>
 <p>ES/PT</p>	<p>L'élimination de l'emballage doit également respecter les directives environnementales. Les cartons peuvent être déposés dans les bacs de collecte de vieux papiers ou aux points de collecte publics en vue de leur recyclage. Les films et plastiques utilisés dans les emballages d'origine sont collectés par les entreprises de ramassage des déchets locales et éliminés de manière respectueuse de l'environnement.</p>
	<p>Uniquement pertinent pour la France :</p> <p>Le produit est recyclable, soumis à une responsabilité élargie du fabricant et collecté séparément.</p>

	Veuillez prendre en compte l'identification des matériaux d'emballage lors du tri sélectif. Ils sont caractérisés par des abréviations (a) et des numéros (b) ayant la signification suivante :	
	1-7 : plastique / 20-22 : papier et carton / 80-98 : matériaux composites.	
Symbole	Matériau	Contenu dans les composants d'emballage suivants de ce produit
	Polytéréphtalate d'éthylène	—
	Polyéthylène haute densité	—
	Polychlorure de vinyle	—
	Polyéthylène faible densité	Sachet en plastique à l'intérieur de l'emballage de vente
	Polypropylène	—
	Polystyrène	—
	Autres plastiques	—
	Carton ondulé	Emballage de vente et protection de transport entre le socle et la bouilloire
	Autre carton	—
	Papier	—
	Papier/carton/ plastique	—
	Papier/carton/ plastique/aluminium	—

11. Remarques relatives à la conformité



Ce produit est conforme aux dispositions des directives européennes et nationales en vigueur. La conformité a été démontrée. Les déclarations de conformité et documents correspondants sont disponibles auprès du fabricant.



Ce produit est conforme aux dispositions des directives nationales en vigueur de la République de Serbie.



Ce produit est conforme aux dispositions des directives nationales en vigueur de la Grande-Bretagne.

Le document intégral de la déclaration de conformité UE est disponible au téléchargement sous le lien suivant : https://www.targa.gmbh/downloads/conformity/385529_2107.pdf

12. Informations concernant la garantie

Garantie de TARGA GmbH



Cher client, chère cliente,

La garantie accordée sur ce produit est de trois ans à partir de la date d'achat. En cas de vice sur ce produit, vous disposez de droits que vous pouvez faire valoir vis-à-vis du vendeur du produit. L'exercice de ces droits n'est pas limité par notre garantie exposée ci-après.

Conditions de garantie

La période de garantie commence à la date d'achat. Merci de conserver soigneusement le ticket de caisse d'origine. Il vous sera demandé comme preuve d'achat. Si un vice matériel ou de fabrication survient dans les trois ans qui suivent la date d'achat de ce produit, le produit sera réparé ou remplacé gratuitement, le choix restant à notre discrétion.

Période de garantie et droits résultant de vices

La période de garantie n'est pas prolongée en cas de son exercice. La même chose s'applique pour les pièces remplacées et réparées. Les dégâts et vices éventuellement présents dès l'achat doivent être signalés immédiatement dès le déballage. Une fois la période de garantie écoulée, toute réparation est payante.

Prestations incluses dans la garantie

L'appareil a été fabriqué selon des directives qualité strictes et a été soigneusement contrôlé avant d'être livré. La garantie s'applique aux défauts matériels ou de fabrication. Cette garantie ne s'étend pas aux pièces soumises à une usure normale et qui peuvent donc être considérées comme des pièces d'usure, ni aux dégâts sur les pièces fragiles comme p. ex. les interrupteurs, les piles rechargeables ou les pièces en verre. Cette garantie est invalidée si le produit est endommagé, est utilisé ou entretenu de manière inappropriée. Pour assurer une utilisation conforme du produit, toutes les instructions indiquées dans le mode d'emploi doivent être soigneusement respectées. Les

utilisations et manipulations non conseillées dans le mode d'emploi ou qui font l'objet d'un avertissement doivent impérativement être évitées. Ce produit est destiné exclusivement à une utilisation privée et non commerciale. La garantie prend fin en cas de manipulation abusive et inappropriée, de recours à la force et d'interventions qui ne sont pas effectuées par notre service technique autorisé. La réparation ou le remplacement du produit ne prolonge pas d'autant la période de garantie.

Processus d'application de la garantie

Afin de permettre un traitement rapide de votre demande, nous vous prions de suivre les indications suivantes :

- Avant de mettre votre produit en service, merci de lire avec attention la documentation jointe. Si un problème survient qui ne peut être résolu de cette manière, merci de vous adresser à notre assistance téléphonique.
- Pour toute demande, ayez la référence de l'article et si disponible, le numéro de série, à portée de main pour apporter la preuve de votre achat.
- S'il est impossible d'apporter une solution par téléphone, notre assistance téléphonique organisera une intervention technique en fonction de l'origine de la panne.

Indépendamment de la garantie commerciale souscrite, le vendeur reste tenu des défauts de conformité du bien et des vices rédhibitoires dans les conditions prévues aux articles L217-4 à L217-13 du Code de la consommation et aux articles 1641 à 1648 et 2232 du Code Civil.

Article L217-16 du Code de la consommation

Lorsque l'acheteur demande au vendeur, pendant le cours de la garantie commerciale qui lui a été consentie lors de l'acquisition ou de la réparation d'un bien meuble, une remise en état couverte par la garantie, toute période d'immobilisation d'au moins sept jours vient s'ajouter à la durée de la garantie qui restait à courir. Cette période court à compter de la demande d'intervention de l'acheteur ou de la mise à disposition pour réparation du bien en cause, si cette mise à disposition est postérieure à la demande d'intervention.

Article L217-4 du Code de la consommation

Le vendeur livre un bien conforme au contrat et répond des défauts de conformité existant lors de la délivrance.

Il répond également des défauts de conformité résultant de l'emballage, des instructions de montage ou de l'installation lorsque celle-ci a été mise à sa charge par le contrat ou a été réalisée sous sa responsabilité.

Article L217-5 du Code de la consommation

Le bien est conforme au contrat :

- 1° S'il est propre à l'usage habituellement attendu d'un bien semblable et, le cas échéant :
 - s'il correspond à la description donnée par le vendeur et possède les qualités que celui-ci a présentées à l'acheteur sous forme d'échantillon ou de modèle ;

- s'il présente les qualités qu'un acheteur peut légitimement attendre eu égard aux déclarations publiques faites par le vendeur, par le producteur ou par son représentant, notamment dans la publicité ou l'étiquetage ;
- 2° Ou s'il présente les caractéristiques définies d'un commun accord par les parties ou être propre à tout usage spécial recherché par l'acheteur, porté à la connaissance du vendeur et que ce dernier a accepté.

Article L217-12 du Code de la consommation

L'action résultant du défaut de conformité se prescrit par deux ans à compter de la délivrance du bien.

Article 1641 du Code civil

Le vendeur est tenu de la garantie à raison des défauts cachés de la chose vendue qui la rendent impropre à l'usage auquel on la destine, ou qui diminuent tellement cet usage que l'acheteur ne l'aurait pas acquise, ou n'en aurait donné qu'un moindre prix, s'il les avait connus.

Article 1648 1er alinéa du Code civil

L'action résultant des vices rédhibitoires doit être intentée par l'acquéreur dans un délai de deux ans à compter de la découverte du vice.

Les pièces détachées indispensables à l'utilisation du produit sont disponibles pendant la durée de la garantie du produit.



Service



Téléphone : 0800 919270

E-Mail : targa@lidl.fr

IAN: 385529_2107



Fabricant

Important : l'adresse suivante n'est pas l'adresse de notre service technique. Contactez d'abord notre service technique aux coordonnées ci-dessus.

TARGA GmbH

Coesterweg 45

59494 Soest

ALLEMAGNE

Garantie de TARGA GmbH

Cher client, chère cliente,

La garantie accordée sur ce produit est de trois ans à partir de la date d'achat. En cas de vice sur ce produit, vous disposez de droits que vous pouvez faire valoir vis-à-vis du vendeur du produit. L'exercice de ces droits n'est pas limité par notre garantie exposée ci-après.

Conditions de garantie

La période de garantie commence à la date d'achat. Merci de conserver soigneusement le ticket de caisse d'origine. Il vous sera demandé comme preuve d'achat. Si un vice matériel ou de fabrication survient dans les trois ans qui suivent la date d'achat de ce produit, le produit sera réparé ou remplacé gratuitement, le choix restant à notre discrétion.

Période de garantie et droits résultant de vices

La période de garantie n'est pas prolongée en cas de son exercice. La même chose s'applique pour les pièces remplacées et réparées. Les dégâts et vices éventuellement présents dès l'achat doivent être signalés immédiatement dès le déballage. Une fois la période de garantie écoulée, toute réparation est payante.

Prestations incluses dans la garantie

L'appareil a été fabriqué selon des directives qualité strictes et a été soigneusement contrôlé avant d'être livré. La garantie s'applique aux défauts matériels ou de fabrication. Cette garantie ne s'étend pas aux pièces soumises à une usure normale et qui peuvent donc être considérées comme des pièces d'usure, ni aux dégâts sur les pièces fragiles comme p. ex. les interrupteurs, les piles rechargeables ou les pièces en verre. Cette garantie est invalidée si le produit est endommagé, est utilisé ou entretenu de manière inappropriée. Pour assurer une utilisation conforme du produit, toutes les instructions indiquées dans le mode d'emploi doivent être soigneusement respectées. Les utilisations et manipulations non conseillées dans le mode d'emploi ou qui font l'objet d'un avertissement doivent impérativement être évitées. Ce produit est destiné exclusivement à une utilisation privée et non commerciale. La garantie prend fin en cas de manipulation abusive et inappropriée, de recours à la force et d'interventions qui ne sont pas effectuées par notre service technique autorisé. La réparation ou le remplacement du produit ne prolonge pas d'autant la période de garantie.

Processus d'application de la garantie

Afin de permettre un traitement rapide de votre demande, nous vous prions de suivre les indications suivantes :

- Avant de mettre votre produit en service, merci de lire avec attention la documentation jointe. Si un problème survient qui ne peut être résolu de cette manière, merci de vous adresser à notre assistance téléphonique.
- Pour toute demande, ayez la référence de l'article et si disponible, le numéro de série, à portée de main pour apporter la preuve de votre achat.
- S'il est impossible d'apporter une solution par téléphone, notre assistance téléphonique organisera une intervention technique en fonction de l'origine de la panne.



Service

BE Téléphone : 070 270 171
E-Mail : targa@lidl.be

LU Téléphone : +32 70 270 171
E-Mail : targa@lidl.be

CH Téléphone : 0842 665 566
E-Mail : targa@lidl.ch

IAN: 385529_2107



Fabricant

Important : l'adresse suivante n'est pas l'adresse de notre service technique. Contactez d'abord notre service technique aux coordonnées ci-dessus.

TARGA GmbH
Coesterweg 45
59494 Soest
ALLEMAGNE

Inhoudsopgave

1. Gebruik volgens de voorschriften	42
2. Inhoud van de verpakking	43
3. Technische specificaties.....	44
4. Veiligheidsinformatie	44
5. Auteursrecht.....	51
6. Voor de ingebruikname	51
7. Ingebruikname	51
7.1 Water koken	51
8. Onderhoud/reiniging	53
8.1 De waterkoker (8) ontkalken	54
8.2 Het kalkfilter (9) reinigen	54
8.3 Het apparaat opbergen	55
9. Probleemoplossing.....	55
10. Milieu-informatie en afvalverwijdering	56
11. Conformiteitsnotities	58
12. Garantiebepalingen	58

Van harte gefeliciteerd!

Met de aankoop van de waterkoker SilverCrest SWKH 3100 A1, hierna waterkoker genoemd, hebt u gekozen voor een hoogwaardig product.

Leer de waterkoker voor de eerste ingebruikname kennen en lees deze gebruiksaanwijzing aandachtig door. Let vooral op de veiligheidsaanwijzingen en gebruik de waterkoker alleen zoals in deze gebruiksaanwijzing is beschreven en voor de vermelde toepassingsgebieden.

Bewaar deze gebruiksaanwijzing zorgvuldig. Overhandig ook alle documentatie, wanneer u de waterkoker aan derden overdraagt.

1. Gebruik volgens de voorschriften

Deze waterkoker is bedoeld voor huishoudelijk gebruik en dient uitsluitend voor het verwarmen van water. Het apparaat mag niet buiten besloten ruimten en niet in tropische klimaatzones worden gebruikt. De waterkoker is niet bedoeld voor zakelijk of commercieel gebruik. Gebruik de waterkoker uitsluitend voor privédoeleinden in het huishouden. Elk ander gebruik is niet volgens de voorschriften. Deze waterkoker voldoet aan alle relevante normen en standaarden voor CE-conformiteit. Wanneer er een verandering wordt aangebracht aan de waterkoker die niet door de fabrikant is goedgekeurd, wordt de overeenstemming met deze normen niet langer gegarandeerd. De fabrikant sluit iedere aansprakelijkheid voor schade of storingen als gevolg van een dergelijke verandering uit. Gebruik uitsluitend accessoires die door de fabrikant zijn meegeleverd.

Houd u aan de voorschriften en wetten in het betreffende land van gebruik.

2. Inhoud van de verpakking

Neem de waterkoker (8) en alle accessoires uit de verpakking. Verwijder alle verpakkingsmaterialen en controleer of alle onderdelen compleet en onbeschadigd zijn. Neem contact op met de leverancier, als de inhoud van de verpakking incompleet of beschadigd is.

- **Waterkoker SilverCrest SWKH 3100 A1**
- **Voet**
- **Deze gebruiksaanwijzing**

Deze gebruiksaanwijzing is voorzien van een uitklapbare omslag. Aan de binnenzijde van de omslag staan de SilverCrest waterkoker SWKH 3100 A1 en alle bedieningsonderdelen met cijfers afgebeeld. U kunt de omslag uitgeklaapt houden terwijl u de volgende hoofdstukken van de gebruiksaanwijzing leest. Op die manier kunt u steeds refereren aan de afbeelding van onderdelen. De cijfers hebben de volgende betekenis:

1	Deksel
2	Knop voor het openen van de deksel
3	Handvat
4	Waterhoogte-indicator
5	AAN/UIT-knop
6	Netsnoer
7	Voet (met ingebouwde kabelspoel)
8	Waterkoker
9	Kalkfilter

3. Technische specificaties

Fabrikant	TARGA GmbH
Productmodel	SilverCrest SWKH 3100 A1
Voeding	220 - 240 V~, 50/60 Hz
Energieverbruik	2600 - 3100 W
Lengte netsnoer (6)	75 cm
Inhoud	0,5 (minimum) tot 1,7 (maximum) liter
Indicatielampjes	Bedrijfsindicatie op de AAN/UIT-knop (5) als de waterkoker (8) is ingeschakeld
Beveiligingsklasse	I
Afmetingen (h x b x d)	Totaal: ca. 225 x 153 x 255 mm
Gewicht	Totaal: ca. 1050 g

De technische specificaties en het design kunnen zonder voorafgaande kennisgeving worden gewijzigd.

4. Veiligheidsinformatie

Lees voor ingebruikname de volgende aanwijzingen nauwkeurig door en neem alle waarschuwingen in acht, zelfs als u vertrouwd bent met elektronische en huishoudelijke apparatuur. Bewaar deze gebruiksaanwijzing zorgvuldig, zodat u deze later nog eens kunt raadplegen. Wanneer u het apparaat koopt of aan iemand anders doorgeeft, dient u ook deze gebruiksaanwijzing te overhandigen. Deze maakt deel uit van het product.

Toelichting bij de gebruikte symbolen



GEVAAR! Dit symbool, met het woord "Gevaar", duidt op een mogelijk gevaarlijke situatie die, als deze niet wordt vermeden, tot ernstig letsel of zelfs de dood kan leiden.



WAARSCHUWING! Dit symbool duidt op belangrijke informatie voor een veilig gebruik van de waterkoker en ter bescherming van de gebruiker.



GEVAAR! Dit symbool markeert risico's voor de gezondheid, tot en met levensgevaar en/of materiële schade, door een elektrische schok.



GEVAAR! Dit symbool markeert risico's voor de gezondheid door verbranden.



Dit symbool geeft aan dat u de waterkoker (8) en de voet (7) nooit in water mag onderdompelen.



In deze waterkoker is een kwaliteitscontroller van OTTER ingebouwd.



Dit symbool kenmerkt producten waarvan de fysische en chemische samenstelling is getest en waarvan is gebleken dat deze overeenkomstig de eisen van de verordening EG 1935/2004 geen schadelijke gevolgen opleveren bij contact met levensmiddelen.



Dit symbool duidt op nadere informatie over het onderwerp.



AAN/UIT

Voorzienbaar misbruik

- Gebruik de waterkoker conform zijn gebruiksdoel. Wanneer het apparaat onjuist wordt gebruikt, kan er letsel ontstaan.
- Verwarm de waterkoker (8) uitsluitend op de hiervoor ontwikkelde voet (7). Verwarm de waterkoker in geen geval op een kookplaat en gebruik ook geen voet van een andere waterkoker.
- Gebruik de waterkoker (8) niet voor andere vloeistoffen dan drinkwater.
- Gebruik altijd vers water. Consumeer geen water dat al langer dan een uur in de waterkoker (8) heeft gestaan. Verhit afgekoeld water niet opnieuw. Giet oud water altijd weg. Oud water is een voedingsbodem voor ziektekiemen.

De waterkoker mag niet worden gebruikt met een timer of een aparte afstandsbediening.

Veiligheid van personen

- Dit apparaat mag door kinderen vanaf 8 jaar, personen met beperkte fysieke, zintuiglijke of verstandelijke vaardigheden of een gebrek aan ervaring en kennis worden gebruikt, mits dit onder toezicht gebeurt of zij over het veilige gebruik van de waterkoker geïnstrueerd zijn en de daaruit voortvloeiende gevaren begrijpen.
- Kinderen mogen niet met het apparaat spelen.
- Reiniging en onderhoud door de gebruiker mogen niet door kinderen worden uitgevoerd, tenzij ze 8 jaar of ouder zijn en er toezicht op hen wordt gehouden.
- Kinderen die jonger dan 8 jaar zijn dienen uit de buurt van het apparaat en het netsnoer (6) te worden gehouden.



GEVAAR! Verpakkingsmateriaal is geen kinderspeelgoed. Kinderen mogen niet met de plastic zakken spelen. Deze leveren verstikkingsgevaar op.

Berg het apparaat buiten het bereik van kinderen op.

Algemene veiligheidsaanwijzingen



Gevaar voor persoonlijk letsel

- Gebruik de waterkoker conform zijn gebruiksdoel. Wanneer het apparaat onjuist wordt gebruikt, kan er letsel ontstaan.



GEVAAR voor verbranding

- Raak de behuizing van de waterkoker (8) tijdens en direct na gebruik nooit aan. Pak de waterkoker (8) altijd aan het handvat (3) vast.
- Als het water kookt, ontsnapt hete damp. Let op dat u zich niet verbrandt. Draag zo nodig ovenwanten. Draai de waterkoker (8) zo dat de stoom van u af is gericht.
- Reinig de waterkoker (8) alleen wanneer deze volledig is afgekoeld.
- Vul de waterkoker (8) met maximaal 1,7 liter water. Lees daartoe de waterhoogte-indicator (4) af. Wanneer er te veel water in de waterkoker wordt geschonken, kan deze overkoken en brandwonden en materiële schade veroorzaken.

- Verhit uitsluitend water met een gesloten deksel (1). Zo voorkomt u dat er water uitspat dat brandwonden en materiële schade veroorzaakt.
- Open het deksel niet (1) tijdens het verhitten van water.
- Na gebruik heeft het oppervlak van het verwarmingselement nog restwarmte.



WAARSCHUWING voor materiële schade

- De waterkoker (8) mag uitsluitend met de bijbehorende voet (7) worden gebruikt.
- Plaats geen voorwerpen op de voet (7).
- Gebruik de waterkoker alleen op een vlak, stevig, vuurvast oppervlak. Als de waterkoker niet op een vlak oppervlak staat, kan hij omkiepen als gevolg van het kokende water en materiële schade en onder bepaalde omstandigheden ook brandwonden veroorzaken.
- Laat de ingeschakelde waterkoker niet zonder toezicht achter.
- Trek de stekker uit het stopcontact als er geen toezicht op de waterkoker is.



GEVAAR door elektrische schok

- Als het netsnoer van dit apparaat beschadigd is, moet het door de fabrikant of zijn klantenservice, of een gelijkwaardig gekwalificeerde persoon worden vervangen om gevaarlijke situaties te vermijden.

- Open de behuizing van de voet (7) niet; deze bevat geen onderdelen die onderhoud vereisen. Bij een geopende behuizing bestaat gevaar voor elektrische schokken.
- Schakel de waterkoker direct uit en trek de stekker uit het stopcontact indien u rookontwikkeling, vreemde geluiden of geuren opmerkt. In deze gevallen mag de waterkoker niet meer worden gebruikt, voordat deze door een vakman is gecontroleerd. Adem nooit rook in van een mogelijk brandend apparaat. Mocht u per ongeluk toch rook ingeademd hebben, neem dan contact op met een arts. Het inademen van rook kan schadelijk zijn voor de gezondheid.
- Zorg ervoor dat het netsnoer (6) niet beschadigd kan raken door scherpe randen of hete oppervlakken. Wikkel het netsnoer (6) na gebruik steeds om de kabelspoel onder de voet (7).
- Zorg ervoor dat het netsnoer (6) niet bekneld raakt of platgedrukt wordt.
- Koppel het apparaat altijd los van het lichtnet als er geen toezicht is, bij storingen en voordat u het in elkaar zet, uit elkaar neemt of reinigt.
- Trek de stekker nooit aan het netsnoer (6) uit het stopcontact, maar houd altijd de stekker zelf vast.
- Schakel de waterkoker direct uit indien de waterkoker of het netsnoer (6) zichtbaar beschadigd zijn. Trek de stekker uit het stopcontact en neem contact op met de klantenservice (zie het hoofdstuk "Garantiebepalingen").
- Sluit de voet (7) alleen aan op een volgens de voorschriften geïnstalleerd, goed bereikbaar stopcontact waarvan de

netspanning overeenkomt met de gegevens op het typeplaatje. De gebruiker hoeft niets te doen om het product tussen 50 en 60 Hz om te schakelen. Het product past zich zowel aan 50 als aan 60 Hz aan. Het stopcontact moet ook na aansluiting goed bereikbaar zijn, zodat u in noodgevallen de stekker snel uit de contactdoos kunt trekken.

- Er mag geen vloeistof op de stekkerverbinding druppelen.
- Dompel de voet (7) nooit onder in water of andere vloeistoffen. Indien er vloeistof in de voet (7) terechtkomt, moet u de stekker direct uit het stopcontact trekken en contact opnemen met de klantenservice (zie het hoofdstuk "Garantiebepalingen").



Brandgevaar

- Vul de waterkoker (8) met minimaal 0,5 liter water. Als u te weinig water gebruikt, ontstaat er brandgevaar door oververhitting.
- Neem een afstand van tenminste 50 cm rondom de waterkoker in acht ten opzichte van ontvlambare en brandbare materialen. Er bestaat brandgevaar.

5. Auteursrecht

De inhoud van deze gebruiksaanwijzing is auteursrechtelijk beschermd en wordt uitsluitend als informatiebron aan de lezer beschikbaar gesteld. Het kopiëren of vermenigvuldigen van gegevens en informatie is niet toegestaan zonder de uitdrukkelijke, schriftelijke toestemming van de auteur. Dit geldt ook voor het commerciële gebruik van de inhoud en gegevens. De tekst en afbeeldingen zijn technisch correct bij het ter perse gaan. Wijzigingen voorbehouden.

6. Voor de ingebruikname

Neem de waterkoker SWKH 3100 A1 en alle accessoires uit de verpakking en controleer of alles compleet is. Verwijder alle beschermfolie. Houd het verpakkingsmateriaal uit de buurt van kinderen en voer het milieuvriendelijk af.

7. Ingebruikname

Voordat u de eerste keer water voor consumptie bereidt, moet u de waterkoker (8) en het kalkfilter (9) eerst reinigen om stof en eventuele resten van het verpakkingsmateriaal te verwijderen. Ga als volgt te werk:

1. Druk op de knop voor het openen van de deksel (2) om de deksel (1) te openen en verwijder het kalkfilter (9). Spoel de waterkoker (8) om met schoon water en reinig het kalkfilter (9) onder stromend water.
2. Vul de waterkoker (8) met drinkwater tot de markering "1.7L MAX".
3. Sluit de deksel (1) door erop te drukken tot hij vastklikt. Verhit het water tot het kookpunt (zie de volgende paragraaf "Water koken") en gooi het water daarna weg.

Herhaal stap 1 tot en met 3. Zet het kalkfilter (9) er weer in: Daarna is de waterkoker (8) schoon. De waterkoker is nu klaar voor gebruik.

7.1 Water koken



GEVAAR door elektrische schok

Houd de voet (7) uit de buurt van water. Dit levert levensgevaar als gevolg van elektrische schokken op.



WAARSCHUWING

Kook bij de ingebruikname twee keer water dat u daarna weggooit (zie de vorige paragraaf "Ingebruikname").



WAARSCHUWING

Gebruik altijd vers water. Consumeer geen water dat al langer dan een uur in de waterkoker (8) heeft gestaan. Verhit afgekoeld water niet opnieuw. Giet oud water altijd weg. Oud water is een voedingsbodemp voor ziektekiemen.

Kabelspoel

Op de onderzijde van de voet (7) bevindt zich een ingebouwde kabelspoel. Daarmee kunt u de lengte van het netsnoer (6) aan de omstandigheden ter plaatse aanpassen.

Als u de waterkoker niet gebruikt, kunt u er de lengte van het snoer tot een minimum mee beperken.

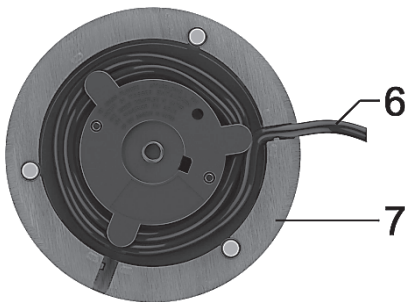

- Wikkel het netsnoer (6) op de onderzijde van de voet (7) af.
- Zet de voet (7) op een vlakke, slipvrije en droge ondergrond. Let erop dat het netsnoer (6) door één van de hiervoor aangebrachte uitsparingen in de onderzijde van de voet (7) moet worden geleid om ervoor te zorgen dat de voet stevig staat.



WAARSCHUWING

Wanneer het netsnoer (6) niet door de hiervoor aangebrachte uitsparingen in de onderzijde van de voet (7) wordt geleid, staan de voet (7) en de waterkoker (8) niet stabiel. Door het kolken van het kokende water kan de waterkoker omkiepen en ernstige materiële schade en persoonlijk letsel veroorzaken!

- Druk op de knop voor het openen van de deksel (2) om de deksel (1) te openen.

Weergave "minimale vulling"

De minimaal te vullen hoeveelheid water bedraagt 0,5 liter. Deze geringe hoeveelheid kan niet worden weergegeven via de waterhoogte-indicator (4) aan de buitenkant.

Daarom bevindt zich **in** de waterkoker (8) een speciale markering die bij het vullen met water precies de minimale vulhoeveelheid aangeeft. Bij een geopende deksel (1) is deze markering in de waterkoker (8) zichtbaar.

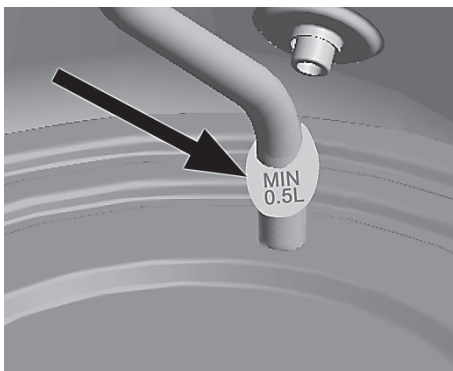

- Vul de waterkoker (8) met drinkwater, minimaal tot de markering "MIN 0.5L", maximaal tot de markering "1.7L MAX" op de schaalverdeling van de waterhoogte-indicator (4) en sluit de deksel (1).



Wanneer u de waterkoker (8) op de voet (7) zet, kunt u de waterkoker 360° vrij om de loodrechte as draaien. De waterkoker hoeft niet in een bepaald stand vast te klikken. U kunt de waterkoker (8) zo draaien dat u de

waterhoogte-indicatie (4) goed kunt zien, maar u kunt de waterkoker (8) ook zo draaien dat de stoom van u af is gericht.

- Steek de stekker in een altijd gemakkelijk toegankelijk stopcontact.
- Zet de waterkoker (8) op de voet (7) en druk de AAN/UIT-knop (5) omlaag om de waterkoker (8) in te schakelen. De bedrijfsindicatie op de AAN/UIT-knop (5) brandt. Tijdens het verhitten maakt de waterkoker (8) geluiden. Dat wijst niet op een storing.



GEVAAR voor verbranding

Draai de waterkoker (8) zo dat de stoom van u af is gericht. Zo voorkomt u dat u zich verbrandt.

Verhit water uitsluitend met een gesloten deksel (1). Zo voorkomt u dat het water in de waterkoker (8) overkookt en brandwonden en materiële schade veroorzaakt.

- Zodra het water kookt, wordt de waterkoker (8) uitgeschakeld. De AAN/UIT-knop (5) gaat automatisch terug naar de bovenste stand en de bedrijfsindicatie op de AAN/UIT-knop (5) dooft.
- Trek de stekker van het netsnoer (6) uit het stopcontact, neem de waterkoker (8) van de voet (7) en giet het water uit de waterkoker.



GEVAAR voor verbranding

Raak de behuizing van de waterkoker (8) tijdens en direct na gebruik nooit aan. Pak of draag de waterkoker (8) alleen aan het handvat (3).

Als het water kookt, ontsnapt hete damp. Let op dat u zich niet verbrandt. Draag zo nodig ovenwanten. Draai de waterkoker (8) zo dat de stoom van u af is gericht.



GEVAAR voor verbranding

Let er bij het uitgieten van water beslist op dat de deksel (1) gesloten is. Anders kan er mogelijk heet water door de vulopening naar buiten komen.

8. Onderhoud/reiniging



GEVAAR voor verbranding

Wacht totdat de waterkoker (8) volledig is afgekoeld voordat u die reinigt. Zo voorkomt u dat u zich verbrandt.



GEVAAR door elektrische schok

Trek voor het reinigen de stekker uit het stopcontact. Anders bestaat er gevaar voor elektrische schokken.

Schenk of spat geen vloeistoffen op de voet (7) en dompel deze ook niet onder in water of andere vloeistoffen. Anders bestaat er gevaar voor brand en elektrische schokken door kortsluiting.



WAARSCHUWING voor materiële schade

Gebruik voor het reinigen geen schurende of etsende reinigingsmiddelen, en evenmin schurende voorwerpen (bijvoorbeeld schuurponsjes). Anders kan de waterkoker (8) beschadigd raken.

- Spoel de waterkoker (8) om met schoon water.
- De behuizing van de waterkoker (8) en de voet (7) kunt u met een licht vochtige doek afvegen. Doe bij hardnekkig vuil een beetje afwasmiddel op de vochtige doek. Let erop dat er geen resten van afwasmiddel op de waterkoker (8) en de voet (7) zijn achtergebleven wanneer u de waterkoker (8) weer gebruikt. Droog de waterkoker (8) en de voet (7) goed af voor het eerstvolgende gebruik.



Voor het verwijderen van hardnekkige vlekken in de waterkoker (8) kunt u een afwasborstel of flessenborstel met een lange steel gebruiken.

8.1 De waterkoker (8) ontkalken

Na verloop van tijd kan het gebeuren dat er kalk ("ketelsteen") wordt afgezet in de waterkoker (8). Dat leidt tot energieverlies en kan de levensduur van de waterkoker (8) verkorten. Om die reden dient u kalkaanslag te verwijderen zodra u die constateert.

- Gebruik een ontkalkingsmiddel dat geschikt is voor koffiezetapparaten en andere huishoudelijke apparaten. Ga te werk zoals beschreven in de gebruiksaanwijzing van het ontkalkingsmiddel.
- Spoel de waterkoker (8) na het ontkalken meerdere keren om met veel schoon water.

8.2 Het kalkfilter (9) reinigen

In de waterkoker (8) is een kalkfilter (9) ingebouwd dat u periodiek ook dient te reinigen. Zo reinigt u het kalkfilter (9):

- Neem de afgekoelde waterkoker (8) van de voet (7).
- Druk op de knop voor het openen van de deksel (2) om de deksel (1) te openen.

- Steek voorzichtig uw hand in de waterkoker (8), pak het kalkfilter (9) aan het bovenste uiteinde vast en trek het naar boven uit de houder. Let erop dat de houder **niet** kan worden verwijderd.
- Plaats het kalkfilter (9) enkele uren in een warme ontkalkingsoplossing voor huishoudelijke apparaten (bijvoorbeeld voor koffiemachines) en spoel het vervolgens goed uit met schoon water.
- Plaats het kalkfilter (9) weer terug door het van bovenaf in de geleidingen van de houder aan de zijkant te schuiven.



- Sluit de deksel (1) door erop te drukken tot hij vastklikt.

8.3 Het apparaat opbergen

Bewaar de waterkoker, als u die gedurende langere tijd niet gebruikt, op een droge en schone plaats.

- Laat de waterkoker (8) volledig afkoelen voordat u hem opbergt.
- Wikkel het netsnoer (6) na gebruik om de kabelspoel onder de voet (7) en berg de waterkoker op een veilige, stofvrije plaats op.

9. Probleemoplossing

Probeer aan de hand van de volgende aanwijzingen het probleem te verhelpen als de waterkoker een keer niet zoals gebruikelijk functioneert. Neem contact op met onze hotline (zie het hoofdstuk "Garantiebepalingen") als het probleem na het doorwerken van de volgende tips aanhoudt.

De waterkoker werkt niet





- De stekker is niet in het stopcontact gestoken. Steek de stekker in het stopcontact.
- Het stopcontact is defect. Steek de stekker van het apparaat in een ander stopcontact waarvan u zeker weet dat het niet defect is.
- De waterkoker (8) is niet ingeschakeld. Druk de AAN/UIT-knop (5) omlaag om de waterkoker (8) in te schakelen.













- De waterkoker (8) is oververhit en de oververhittingsbeveiliging voorkomt het inschakelen. Wacht totdat de waterkoker (8) is afgekoeld. Vul de waterkoker (8) met minstens 0,5 liter water tot de markering "MIN 0.5L".

De AAN/UIT-knop (5) klikt bij het inschakelen niet vast

- De waterkoker (8) staat niet goed op de voet (7). Zet de waterkoker (8) goed op de voet (7).

10. Milieu-informatie en afvalverwijdering

	<p>Apparaten die met dit symbool zijn gekenmerkt, zijn onderworpen aan de Europese richtlijn 2012/19/EU. Alle oude elektrische en elektronische apparaten moeten gescheiden van het huishoudelijk afval worden ingeleverd op de daartoe aangewezen plaatsen. Door uw oude apparaten gescheiden in te leveren, voorkomt u schade aan het milieu en risico's voor de persoonlijke gezondheid. U kunt voor meer informatie over het correct inleveren van oude apparaten terecht bij uw gemeente, het afvalverwerkingsbedrijf of de winkel waar u het apparaat hebt gekocht.</p>
	<p>Denk aan het milieu. Gooi lege batterijen niet in uw grijze afvalbak, lever ze in bij een inzamelpunt voor oude batterijen. Er mogen alleen lege batterijen in de inzamelton voor afgedankte batterijen worden gegooid. Als u batterijen weggooit die niet helemaal leeg zijn, zorg er dan voor dat er geen kortsluiting kan ontstaan.</p>
	<p>Zorg ook voor een milieuvriendelijke verwijdering van het verpakkingsmateriaal. Karton kan met het oud papier worden ingeleverd of op openbare inzamelpunten voor recycling worden afgegeven. Folie en plastic worden door uw plaatselijke afvalverwerkingsbedrijf ingezameld en milieuvriendelijk verwijderd.</p>
 <p>ES/PT</p>	<p>Alleen relevant voor Frankrijk:</p> <p>Het product kan worden gerecycled, is onderworpen aan een uitgebreidere verantwoordelijkheid van de fabrikant en wordt gescheiden ingezameld.</p>
	<p>Het product kan worden gerecycled, is onderworpen aan een uitgebreidere verantwoordelijkheid van de fabrikant en wordt gescheiden ingezameld.</p>
	<p>Volg bij de afvalscheiding de aanduidingen op de verpakkingsmaterialen, die gekenmerkt zijn met afkortingen (a) en nummers (b) met de volgende betekenis:</p>
	<p>1 - 7: Kunststoffen / 20 - 22: Papier en karton / 80 - 98: Compositematerialen.</p>

Symbol	Grondstof	Dit product bevat de volgende verpakkingsonderdelen
	Polyethyleentereftalaat	–
	High-density polyethyleen	–
	Polyvinylchloride	–
	Low-density polyethyleen	Plastic tas in de verkoopverpakking
	Polypropreen	–
	Polystyreen	–
	Andere kunststoffen	–
	Bordkarton	Verkoopverpakking en transportbeveiliging tussen de voet en de waterkoker
	Overig karton	–
	Papier	–
	Papier / karton / kunststof	–
	Papier / karton / kunststof / aluminium	–

11. Conformiteitsnotities



Dit product voldoet aan de eisen van de toepasselijke Europese en nationale richtlijnen. De conformiteit werd aangetoond. Dienovereenkomstige toelichtingen en documentatie zijn bij de fabrikant opvraagbaar.



Dit product voldoet aan de eisen van de toepasselijke nationale richtlijnen van de Republiek Servië.



Dit product voldoet aan de eisen van de toepasselijke nationale richtlijnen van Groot-Brittannië.

De volledige EU-conformiteitsverklaring kan via de volgende link worden gedownload:
https://www.targa.gmbh/downloads/conformity/385529_2107.pdf

12. Garantiebepalingen

Garantie van TARGA GmbH

Geachte klant,

U krijgt op dit apparaat 3 jaar garantie vanaf de datum van aankoop. In het geval van gebreken aan dit product heeft u ten opzichte van de verkoper van het product bepaalde wettelijke rechten. Deze wettelijke rechten worden door onze hierna volgende garantie niet beperkt.

Garantievoorwaarden

De garantietermijn begint op de datum van aankoop. Bewaart u de originele kassabon goed. Deze bon is nodig als bewijs van aankoop. Indien er binnen drie jaar vanaf de datum van aankoop van dit product een materiaal- of fabricagefout optreedt, wordt het product door ons - naar ons goeddunken - gratis gerepareerd of vervangen.

Garantietermijn en wettelijke aanspraak bij gebreken

De garantietermijn wordt door de wettelijke aanspraak bij gebreken niet verlengd. Dit geldt ook voor vervangen en gerepareerde onderdelen. Eventueel reeds bij aankoop aanwezige schade en gebreken dienen onmiddellijk na het uitpakken te worden gemeld. Na afloop van de garantietermijn benodigde reparaties worden alleen tegen betaling uitgevoerd.

Garantiedekking

Het apparaat is zorgvuldig gefabriceerd volgens strenge kwaliteitsrichtlijnen en voor de levering nauwgezet onderzocht. De garantie dekt materiaal- en fabricagefouten. Deze garantie dekt geen onderdelen van het product die onderhevig zijn aan normale slijtage en daardoor kunnen worden beschouwd als slijtbare onderdelen of beschadigingen aan breekbare onderdelen zoals schakelaars, batterijen of onderdelen gemaakt van glas. De garantie vervalt als het product beschadigd, niet doelmatig gebruikt of onderhouden is. Voor een doelmatig gebruik van het product dienen alle in de meegeleverde handleiding opgenomen aanwijzingen strikt te worden nageleefd. Gebruiksdoeleinden en handelingen die in de handleiding worden afgeraden of

waarvoor wordt gewaarschuwd, dienen in elk geval te worden vermeden. Het product is uitsluitend bestemd voor privégebruik en niet voor commercieel gebruik. In geval van misbruik of niet doelmatig gebruik, gebruik van geweld of ingrepen die niet zijn uitgevoerd door onze geautoriseerde service-afdeling, komt de garantie te vervallen. Met de reparatie of vervanging van het product begint geen nieuwe garantietermijn.

Afwikkeling van een garantieclaim

Gelieve voor een snelle verwerking van uw probleem de volgende aanwijzingen in acht te nemen:

- Lees voordat u het product in gebruik neemt de bijbehorende documentatie aandachtig door. Mocht er een probleem optreden dat op deze manier niet kan worden opgelost, neem dan contact op met onze hotline.
- Houdt u bij elke navraag de kassabon en het artikelnummer of indien beschikbaar het serienummer als bewijs van aankoop bij de hand.
- In het geval dat een oplossing per telefoon niet mogelijk is, zal onze hotline er afhankelijk van de oorzaak van het probleem voor zorgen dat het probleem op andere wijze wordt opgelost.



Service

NL

Telefoon: 0900 0400 223

E-Mail: targa@lidl.nl**BE**

Telefoon: 070 270 171

E-Mail: targa@lidl.be**LU**

Telefoon: +32 70 270 171

E-Mail: targa@lidl.be**IAN: 385529_2107**

Fabrikant

Merk op dat het volgende adres geen service-adres is. Neem eerst contact op met de bovenvermelde service-afdeling.

TARGA GmbH

Coesterweg 45

59494 Soest

DUITSLAND

Inhaltsverzeichnis

1. Bestimmungsgemäße Verwendung	61
2. Lieferumfang	62
3. Technische Daten	63
4. Sicherheitshinweise	63
5. Urheberrecht	70
6. Vor der Inbetriebnahme	70
7. Inbetriebnahme	70
7.1 Wasser aufkochen.....	70
8. Wartung/Reinigung	72
8.1 Kessel (8) entkalken.....	73
8.2 Kalkfilter (9) reinigen.....	73
8.3 Lagerung bei Nichtbenutzung.....	74
9. Problemlösung	74
10. Umwelthinweise und Entsorgungsangaben	75
11. Konformitätsvermerke	77
12. Garantiehinweise	77

Herzlichen Glückwunsch!

Mit dem Kauf des Wasserkochers SilverCrest SWKH 3100 A1, nachfolgend als Wasserkocher bezeichnet, haben Sie sich für ein hochwertiges Produkt entschieden.

Machen Sie sich vor der ersten Inbetriebnahme mit dem Wasserkocher vertraut und lesen Sie diese Bedienungsanleitung aufmerksam durch. Beachten Sie vor allem die Sicherheitshinweise und benutzen Sie den Wasserkocher nur wie in dieser Bedienungsanleitung beschrieben und für die angegebenen Einsatzbereiche.

Bewahren Sie diese Bedienungsanleitung gut auf. Händigen Sie alle Unterlagen bei Weitergabe des Wasserkochers an Dritte ebenfalls mit aus.

1. Bestimmungsgemäße Verwendung

Dieser Wasserkocher ist ein Haushaltsgerät und dient ausschließlich zum Erhitzen von Wasser. Er darf nicht außerhalb von geschlossenen Räumen und in tropischen Klimaregionen genutzt werden. Der Wasserkocher ist nicht für den Betrieb in einem Unternehmen bzw. den gewerblichen Einsatz vorgesehen. Verwenden Sie den Wasserkocher ausschließlich in Wohnbereichen für den privaten Gebrauch, jede andere Verwendung ist nicht bestimmungsgemäß. Dieser Wasserkocher erfüllt alle, im Zusammenhang mit der CE-Konformität, relevanten Normen und Standards. Bei einer nicht mit dem Hersteller abgestimmten Änderung des Wasserkochers ist die Einhaltung dieser Normen nicht mehr gewährleistet. Aus hieraus resultierenden Schäden oder Störungen ist jegliche Haftung seitens des Herstellers ausgeschlossen. Benutzen Sie nur das vom Hersteller mitgelieferte Zubehör.

Bitte beachten Sie die Landesvorschriften bzw. Gesetze des jeweiligen Einsatzlandes.

2. Lieferumfang

Nehmen Sie den Kessel (8) und alle Zubehörteile aus der Verpackung. Entfernen Sie alle Verpackungsmaterialien und überprüfen Sie, ob alle Komponenten vollständig und unbeschädigt sind. Im Falle einer unvollständigen oder beschädigten Lieferung wenden Sie sich bitte an den Hersteller.

- **Wasserkocher SilverCrest SWKH 3100 A1**
- **Basis**
- **Diese Bedienungsanleitung**

Diese Bedienungsanleitung ist mit einem ausklappbaren Umschlag versehen. Auf der Innenseite des Umschlags sind der SilverCrest Wasserkocher SWKH 3100 A1 und alle Bedienelemente mit einer Bezifferung abgebildet. Sie können diese Umschlagseite ausgeklappt lassen, während Sie weitere Kapitel der Bedienungsanleitung lesen. So haben Sie immer eine Referenz zum betreffenden Bedienelement vor Augen. Die Ziffern haben folgende Bedeutung:

1	Deckel
2	Deckelöffnungstaste
3	Griff
4	Wasserstandsanzeige
5	EIN-/AUS-Schalter
6	Netzkabel
7	Basis (mit integrierter Kabelaufwicklung)
8	Kessel
9	Kalkfilter

3. Technische Daten

Hersteller	TARGA GmbH
Bezeichnung	SilverCrest SWKH 3100 A1
Spannungsversorgung	220 - 240 V~, 50/60 Hz
Leistungsaufnahme	2600 - 3100 W
Länge des Netzkabels (6)	75 cm
Fassungsvermögen	0,5 (Minimum) bis 1,7 (Maximum) Liter
Anzeigen	Betriebsanzeige im EIN-/AUS-Schalter (5) bei eingeschaltetem Kessel (8)
Schutzklasse	I
Abmessungen (H x B x T)	gesamt: ca. 225 x 153 x 255 mm
Gewicht	gesamt: ca. 1050 g

Änderungen der technischen Daten sowie des Designs können ohne Ankündigung erfolgen.

4. Sicherheitshinweise

Vor der ersten Verwendung des Gerätes lesen Sie bitte die folgenden Anweisungen genau durch und beachten Sie alle Warnhinweise, selbst wenn Ihnen der Umgang mit elektronischen und Haushaltsgeräten vertraut ist. Bewahren Sie diese Bedienungsanleitung sorgfältig als zukünftige Referenz auf. Wenn Sie das Gerät verkaufen oder weitergeben, händigen Sie unbedingt auch diese Bedienungsanleitung aus. Sie ist Bestandteil des Gerätes.

Erläuterung der verwendeten Symbole



GEFAHR! Dieses Symbol, mit dem Hinweis „Gefahr“, kennzeichnet eine drohende gefährliche Situation, die, wenn Sie nicht verhindert wird, zu schweren Verletzungen oder sogar zum Tod führen kann.



WARNUNG! Dieses Symbol kennzeichnet wichtige Hinweise für den sicheren Betrieb des Wasserkochers und zum Schutz des Anwenders.



GEFAHR! Dieses Symbol kennzeichnet Gefahren für die Gesundheit bis zur Lebensgefahr und/oder Sachschäden durch elektrischen Schlag.



GEFAHR! Dieses Symbol kennzeichnet Gefahren für die Gesundheit durch Verbrennungen.



Dieses Symbol weist darauf hin, dass Sie den Kessel (8) und die Basis (7) niemals in Wasser tauchen dürfen.



In diesem Wasserkocher ist ein Qualitäts-Controller der Firma OTTER verbaut.



Dieses Symbol kennzeichnet Produkte, die auf ihre physikalische und chemische Zusammensetzung getestet wurden und gemäß der Anforderung der Verordnung EG 1935/2004 als gesundheitlich unbedenklich für den Kontakt mit Lebensmitteln befunden wurden.



Dieses Symbol kennzeichnet weitere informative Hinweise zum Thema.



EIN/AUS

Vorhersehbarer Missbrauch

- Verwenden Sie den Wasserkocher bestimmungsgemäß. Bei einer Fehlanwendung des Gerätes kann es zu Verletzungen kommen.

- Erhitzen Sie den Kessel (8) nur mit der hierfür entwickelten Basis (7). Stellen Sie ihn keinesfalls auf ein Kochfeld, um ihn zu erhitzen und verwenden Sie auch keine Basis eines anderen Wasserkochers.
- Benutzen Sie den Kessel (8) nicht für andere Flüssigkeiten, sondern nur mit Trinkwasser.
- Verwenden Sie immer frisches Trinkwasser. Verzehren Sie kein Wasser, welches schon länger als eine Stunde im Kessel (8) gestanden hat. Kochen Sie kein erkaltetes Wasser erneut auf. Schütten Sie altes Wasser immer weg. Es können sich Keime bilden.

Der Wasserkocher darf nicht mit einer externen Zeitschaltuhr oder einem separaten Fernwirkssystem betrieben werden.

Personensicherheit

- Dieses Gerät darf von Kindern ab 8 Jahren und von Personen mit reduzierten körperlichen, sensorischen oder geistigen Fähigkeiten oder Mangel an Erfahrung bzw. Wissen benutzt werden, wenn sie beaufsichtigt oder bezüglich des sicheren Gebrauches des Gerätes unterwiesen wurden und die daraus resultierenden Gefahren verstanden haben.
- Kinder dürfen nicht mit dem Gerät spielen.
- Reinigung und Wartung durch den Benutzer dürfen nicht durch Kinder vorgenommen werden, es sei denn, sie sind 8 Jahre oder älter und werden beaufsichtigt.
- Kinder unter 8 Jahren sind vom Gerät und dem Netzkabel (6) fernzuhalten.



GEFAHR! Verpackungsmaterial ist kein Kinderspielzeug. Kinder dürfen nicht mit den Kunststoffbeuteln spielen. Es besteht Ersticken-gefahr.

Bewahren Sie das Gerät außerhalb der Reichweite von Kindern auf.

Allgemeine Sicherheitshinweise



Verletzungsgefahr

- Verwenden Sie den Wasserkocher bestimmungsgemäß. Bei einer Fehlanwendung des Gerätes kann es zu Verletzungen kommen.



GEFAHR von Verbrennungen

- Berühren Sie bei und unmittelbar nach dem Betrieb keinesfalls das Gehäuse des Kessels (8). Halten oder tragen Sie den Kessel (8) immer nur am Griff (3).
- Wenn das Wasser kocht, entweicht heißer Dampf. Achten Sie darauf, dass Sie sich nicht verbrennen. Tragen Sie ggf. Topf-Handschuhe. Drehen Sie den Kessel (8) so, dass der Dampf von Ihnen weg gerichtet austritt.
- Reinigen Sie den Kessel (8) nur, wenn er vollständig abgekühlt ist.
- Füllen Sie den Kessel (8) mit maximal 1,7 l Wasser. Beachten Sie hierzu die Wasserstandsanzeige (4). Wenn Sie zuviel

Wasser einfüllen, kann dieses überkochen und Verbrennungen und Sachschäden verursachen.

- Kochen Sie Wasser nur mit geschlossenem Deckel (1). Andernfalls kann das Wasser überkochen und Verbrennungen und Sachschäden verursachen.
- Öffnen Sie den Deckel (1) nicht, während Wasser erhitzt wird.
- Nach der Anwendung verfügt die Oberfläche des Heizelementes noch über Restwärme.



WARNUNG vor Sachschäden

- Der Kessel (8) darf nur mit der zugehörigen Basis (7) verwendet werden.
- Stellen Sie keine Gegenstände auf der Basis (7) ab.
- Betreiben Sie den Wasserkocher nur auf einer ebenen, stabilen, feuerfesten Oberfläche. Wenn der Wasserkocher nicht auf einer ebenen Oberfläche steht, kann dieser durch die Bewegung des kochenden Wassers umkippen und Sachschäden und unter Umständen auch Verbrennungen verursachen.
- Lassen Sie den Wasserkocher während des Betriebes niemals unbeaufsichtigt.
- Ziehen Sie den Netzstecker aus der Netzsteckdose, wenn der Wasserkocher unbeaufsichtigt ist.



GEFAHR durch elektrischen Schlag

- Wenn die Netzanschlussleitung dieses Gerätes beschädigt wird, muss sie durch den Hersteller oder seinen Kundendienst

oder eine ähnlich qualifizierte Person ersetzt werden, um Gefährdungen zu vermeiden.

- Öffnen Sie niemals das Gehäuse der Basis (7), da dieses keine zu wartenden Teile enthält. Bei geöffnetem Gehäuse besteht Gefahr durch Stromschlag.
- Falls Sie Rauchentwicklung, ungewöhnliche Geräusche oder Gerüche feststellen, schalten Sie den Wasserkocher sofort aus und ziehen Sie den Netzstecker aus der Netzsteckdose. In diesen Fällen darf der Wasserkocher nicht weiter verwendet werden, bevor eine Überprüfung durch einen Fachmann durchgeführt wurde. Atmen Sie keinesfalls Rauch aus einem möglichen Gerätebrand ein. Sollten Sie dennoch Rauch eingeatmet haben, suchen Sie einen Arzt auf. Das Einatmen von Rauch kann gesundheitsschädlich sein.
- Stellen Sie sicher, dass das Netzkabel (6) nicht durch scharfe Kanten oder heiße Stellen beschädigt werden kann. Wickeln Sie das Netzkabel (6) nach dem Gebrauch stets um die Kabelaufwicklung unter der Basis (7).
- Stellen Sie sicher, dass das Netzkabel (6) nicht eingeklemmt oder gequetscht wird.
- Das Gerät muss bei nicht vorhandener Aufsicht, vor dem Zusammenbau, dem Auseinandernehmen oder Reinigen stets vom Stromnetz getrennt werden.
- Um den Netzstecker aus der Steckdose zu ziehen, ziehen Sie nur am Netzstecker selbst und niemals am Netzkabel (6).
- Wenn Sie sichtbare Beschädigungen am Wasserkocher oder am Netzkabel (6) feststellen, schalten Sie das Gerät sofort aus, ziehen Sie den Netzstecker aus der Steckdose und

setzen Sie sich mit dem Kundendienst in Verbindung (siehe Kapitel „Garantiehinweise“).

- Schließen Sie die Basis (7) nur an eine ordnungsgemäß installierte, leicht zugängliche Steckdose an, deren Netzspannung der Angabe auf dem Typenschild entspricht. Es ist keine Aktion seitens der Benutzer erforderlich, um das Produkt zwischen 50 und 60 Hz umzustellen. Das Produkt passt sich sowohl für 50 als auch für 60 Hz an. Die Steckdose muss nach dem Anschließen weiterhin leicht zugänglich sein, damit Sie im Notfall den Netzstecker schnell ziehen können.
- Es darf keine Flüssigkeit auf die Gerätesteckverbindung überlaufen.
- Tauchen Sie die Basis (7) niemals in Wasser oder andere Flüssigkeiten. Sollte Flüssigkeit in die Basis (7) gelangt sein, ziehen Sie sofort den Netzstecker aus der Steckdose und setzen Sie sich mit dem Kundendienst in Verbindung (siehe Kapitel „Garantiehinweise“).



GEFAHR von Brand

- Füllen Sie den Kessel (8) mit mindestens 0,5 l Wasser. Wenn Sie zu wenig Wasser einfüllen, besteht Brandgefahr durch Überhitzung.
- Halten Sie einen Abstand von mindestens 50 cm rund um den Wasserkocher zu entzündlichen und brennbaren Materialien ein. Es besteht Brandgefahr.

5. Urheberrecht

Alle Inhalte dieser Bedienungsanleitung unterliegen dem Urheberrecht und werden dem Leser ausschließlich als Informationsquelle bereitgestellt. Jegliches Kopieren oder Vervielfältigen von Daten und Informationen ist ohne ausdrückliche und schriftliche Genehmigung durch den Autor verboten. Dies betrifft auch die gewerbliche Nutzung der Inhalte und Daten. Text und Abbildungen entsprechen dem technischen Stand bei Drucklegung. Änderungen vorbehalten.

6. Vor der Inbetriebnahme

Entnehmen Sie den Wasserkocher SWKH 3100 A1 und alle Zubehörteile der Verpackung und überprüfen Sie die Vollständigkeit der Lieferung. Entfernen Sie alle Schutzfolien. Halten Sie das Verpackungsmaterial von Kindern fern und entsorgen Sie es umweltgerecht.

7. Inbetriebnahme

Bevor Sie das erste Mal Wasser zum Verzehr zubereiten, müssen Sie den Kessel (8) und den Kalkfilter (9) zunächst reinigen, um Staub und evtl. Reste des Verpackungsmaterials zu entfernen.

Dazu gehen Sie wie folgt vor:

1. Öffnen Sie den Deckel (1) durch Drücken der Deckelöffnungstaste (2) und entnehmen Sie den Kalkfilter (9). Spülen Sie den Kessel (8) mit klarem Wasser aus und reinigen Sie den Kalkfilter (9) unter fließendem Wasser.
2. Füllen Sie den Kessel (8) mit Trinkwasser bis zur Markierung „1.7L MAX“.
3. Schließen Sie den Deckel (1), indem Sie diesen nach unten drücken, bis er einrastet. Lassen Sie das Wasser einmal aufkochen (siehe den folgenden Abschnitt „Wasser aufkochen“) und schütten Sie es weg.

Wiederholen Sie die Schritte 1 bis 3 ein weiteres Mal. Setzen Sie den Kalkfilter (9) wieder ein. Danach ist der Kessel (8) gereinigt. Sie können den Wasserkocher nun verwenden.

7.1 Wasser aufkochen



GEFAHR durch elektrischen Schlag

Halten Sie die Basis (7) von Wasser fern. Es besteht Lebensgefahr durch elektrischen Schlag.



WARNUNG

Kochen Sie bei der allerersten Inbetriebnahme zweimal Wasser auf, das Sie wegschütten (siehe den vorherigen Abschnitt „Inbetriebnahme“).



WARNUNG

Verwenden Sie immer frisches Trinkwasser. Verzehren Sie kein Wasser, welches schon länger als eine Stunde im Kessel (8) gestanden hat. Kochen Sie kein erkaltetes Wasser erneut auf. Schütten Sie altes Wasser immer weg. Es können sich Keime bilden.

Kabelaufwicklung

An der Unterseite der Basis (7) befindet sich eine integrierte Kabelaufwicklung. Sie haben so die Möglichkeit, die Länge des Netzkabels (6) auf Ihre örtlichen Gegebenheiten einzustellen.

Wenn Sie den Wasserkocher nicht benutzen, können Sie hier die Kabellänge auf ein Minimum reduzieren.

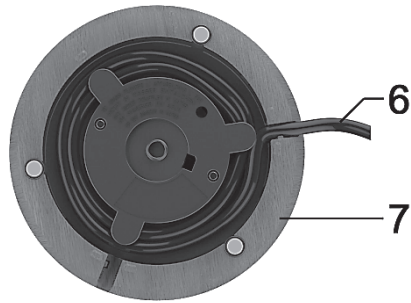

- Wickeln Sie das Netzkabel (6) an der Unterseite der Basis (7) ab.
- Stellen Sie die Basis (7) auf eine ebene, rutschfeste und trockene Oberfläche. Achten Sie darauf, dass das Netzkabel (6) durch eine der hierfür vorgesehenen Aussparungen an der Unterseite der Basis (7) geführt werden muss, um einen sicheren Stand zu gewährleisten.



WARNUNG

Wenn das Netzkabel (6) nicht durch eine der hierfür vorgesehenen Aussparungen auf der Unterseite der Basis (7) geführt wird, stehen die Basis (7) und der Kessel (8) nicht stabil. Durch die Bewegung des aufkochenden Wassers kann der Wasserkocher umkippen und schwere Sach- und Personenschäden verursachen!

- Öffnen Sie den Deckel (1) durch Drücken der Deckelöffnungstaste (2).

Anzeige „minimale Befüllung“

Die minimal einzufüllende Wassermenge beträgt 0,5 Liter. Diese geringe Menge ist an der außen liegenden Wasserstandsanzeige (4) nicht darstellbar.

Daher befindet sich **innerhalb** des Kessels (8) eine spezielle Markierung, die Ihnen beim Einfüllen von Wasser genau die minimale Füllmenge anzeigt. Bei geöffnetem Deckel (1) ist diese Markierung innerhalb des Kessels (8) sichtbar.

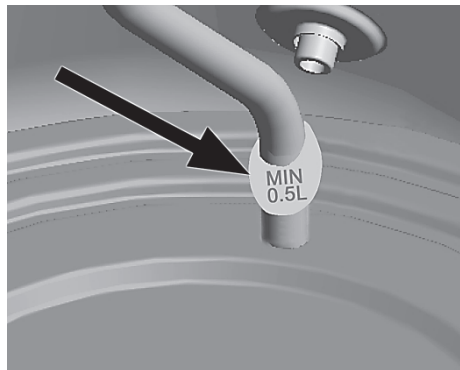

- Füllen Sie den Kessel (8) mit Trinkwasser, mindestens bis zur innenliegenden Markierung „MIN 0.5L“ und höchstens bis zur Markierung „1.7L MAX“ der Wasserstandsanzeige (4) und schließen Sie den Deckel (1).



Wenn Sie den Kessel (8) auf die Basis (7) stellen, können Sie ihn frei um 360° um die senkrechte Achse drehen. Er muss nicht in einer bestimmten Position einrasten. So können Sie den Kessel (8) geeignet drehen, dass Sie einerseits die Wasserstandsanzeige (4) gut kontrollieren und andererseits den Kessel (8) so drehen können, dass der Dampf von Ihnen weg gerichtet austritt.

- Stecken Sie den Netzstecker in eine immer leicht zugängliche Netzsteckdose.
- Stellen Sie den Kessel (8) auf die Basis (7) und drücken Sie den EIN-/AUS-Schalter (5) nach unten, um den Kessel (8) einzuschalten. Die Betriebsanzeige im EIN-/AUS-Schalter (5) leuchtet. Während des Heizvorgangs macht der Kessel (8) Geräusche. Dies stellt keine Fehlfunktion dar.



GEFAHR von Verbrennungen

Drehen Sie den Kessel (8) so, dass der Dampf von Ihnen weg gerichtet austritt. Anderenfalls können Sie sich verbrennen.

Kochen Sie Wasser nur mit geschlossenem Deckel (1) auf. Anderenfalls kann der Kessel (8) überkochen und Verbrennungen und Sachschäden verursachen.

- Sobald das Wasser kocht, schaltet sich der Kessel (8) aus. Der EIN-/AUS-Schalter (5) stellt sich automatisch in die obere Position zurück und die Betriebsanzeige im EIN-/AUS-Schalter (5) erlischt.
- Ziehen Sie den Netzstecker des Netzkabels (6) aus der Netzsteckdose, nehmen Sie den Kessel (8) von der Basis (7) und gießen Sie das Wasser aus.



GEFAHR von Verbrennungen

Berühren Sie bei und unmittelbar nach dem Betrieb keinesfalls das Gehäuse des Kessels (8). Halten oder tragen Sie den Kessel (8) nur am Griff (3).

Wenn das Wasser kocht, entweicht heißer Dampf. Achten Sie darauf, dass Sie sich nicht verbrennen. Tragen Sie ggf. Topf-Handschuhe. Drehen Sie den Kessel (8) so, dass der Dampf von Ihnen weg gerichtet austritt.



GEFAHR von Verbrennungen

Beim Ausgießen des Wassers ist unbedingt darauf zu achten, dass der Deckel (1) geschlossen ist. Ansonsten könnte möglicherweise heißes Wasser durch die Einfüllöffnung austreten.

8. Wartung/Reinigung



GEFAHR von Verbrennungen

Warten Sie, bis der Kessel (8) vollständig abgekühlt ist, bevor Sie ihn reinigen. Anderenfalls können Sie sich verbrennen.



GEFAHR durch elektrischen Schlag

Ziehen Sie vor der Reinigung den Netzstecker aus der Steckdose. Anderenfalls besteht Stromschlaggefahr.

Schütten oder sprühen Sie keine Flüssigkeiten auf die Basis (7) und tauchen Sie diese auch nicht in Wasser oder andere Flüssigkeiten. Anderenfalls besteht Stromschlag- und Brandgefahr durch Kurzschlüsse.



WARNUNG vor Sachschäden

Verwenden Sie zur Reinigung keine kratzenden oder ätzenden Reinigungsmittel und auch keine kratzenden Gegenstände (z. B. Metallschwämme). Anderenfalls kann der Kessel (8) beschädigt werden.

- Spülen Sie den Kessel (8) von innen mit klarem Wasser aus.
- Die Außenflächen des Kessels (8) und der Basis (7) reinigen Sie mit einem leicht angefeuchteten Tuch. Bei hartnäckigen Verschmutzungen geben Sie etwas Spülmittel auf das angefeuchtete Tuch. Achten Sie darauf, dass sich am Kessel (8) und an der Basis (7) keine Spülmittelreste befinden, wenn Sie den Kessel (8) wieder in Betrieb nehmen. Trocknen Sie Kessel (8) und Basis (7) vor der nächsten Verwendung gut ab.



Zum Entfernen hartnäckiger Verschmutzungen im Innern des Kessels (8) können Sie eine Spül- oder Flaschenbürste mit einem langen Stiel verwenden.

8.1 Kessel (8) entkalken

Mit der Zeit kann es vorkommen, dass sich Kalk („Kesselstein“) im Kessel (8) abgelagert. Dieses führt zu Energieverlust und kann die Lebensdauer des Kessels (8) verkürzen. Daher sollten Sie Kalkablagerungen entfernen, sobald diese sichtbar werden.

- Verwenden Sie einen Kalklöser, der für Kaffeemaschinen und andere Haushaltsgeräte geeignet ist. Verfahren Sie wie in der Bedienungsanleitung des Kalklösers beschrieben.
- Nach dem Entkalken spülen Sie den Kessel (8) mehrfach mit reichlich klarem Wasser aus.

8.2 Kalkfilter (9) reinigen

Im Kessel (8) ist ein Kalkfilter (9) installiert, den Sie von Zeit zu Zeit ebenfalls reinigen sollten. So reinigen Sie den Kalkfilter (9):

- Nehmen Sie den abgekühlten Kessel (8) von der Basis (7).
- Öffnen Sie den Deckel (1) durch Drücken der Deckelöffnungstaste (2).

- Greifen Sie vorsichtig mit der Hand in den Kessel (8), greifen Sie den Kalkfilter (9) am oberen Ende und ziehen Sie ihn nach oben aus seiner Halterung heraus. Bitte beachten Sie, dass die Halterung **nicht** entnommen werden kann.
- Legen Sie den Kalkfilter (9) einige Stunden in eine warme Entkalkerlösung für Haushaltsgeräte (z. B. für Kaffeemaschinen) und spülen Sie ihn anschließend gut mit klarem Wasser aus.
- Setzen Sie den Kalkfilter (9) wieder ein, indem Sie ihn von oben in die seitlichen Führungen der Halterung einschieben.



- Schließen Sie den Deckel (1), indem Sie diesen nach unten drücken, bis er einrastet.

8.3 Lagerung bei Nichtbenutzung

Wenn Sie den Wasserkocher für einen längeren Zeitraum nicht gebrauchen, bewahren Sie diesen an einem trockenen und sauberen Ort auf.

- Lassen Sie den Kessel (8) vollständig abkühlen, bevor Sie ihn lagern.
- Wickeln Sie das Netzkabel (6) um die Kabelaufwicklung unter der Basis (7) und verstauen Sie den Wasserkocher an einem sicheren und staubfreien Ort.

9. Problemlösung

Sollte Ihr Wasserkocher einmal nicht wie gewohnt funktionieren, versuchen Sie zunächst anhand der folgenden Hinweise das Problem zu lösen. Falls nach Durcharbeiten der folgenden Tipps der Fehler fortbesteht, setzen Sie sich mit unserer Hotline in Verbindung (siehe Kapitel „Garantiehinweise“).

Der Wasserkocher hat keine Funktion





- Der Netzstecker ist nicht eingesteckt. Stecken Sie den Netzstecker in eine Netzsteckdose.
- Die Netzsteckdose ist defekt. Probieren Sie das Gerät an einer anderen Netzsteckdose, von der Sie sicher wissen, dass diese in Ordnung ist.















- Der Kessel (8) ist nicht eingeschaltet. Drücken Sie den EIN-/AUS-Schalter (5) nach unten, um den Kessel (8) einzuschalten.
- Der Kessel (8) ist überhitzt und der Überhitzungsschutz verhindert das Einschalten. Warten Sie, bis der Kessel (8) abgekühlt ist. Füllen Sie mindestens 0,5 Liter Wasser bis zur Markierung „MIN 0.5L“ in den Kessel (8).

Der EIN-/AUS-Schalter (5) rastet beim Einschalten nicht ein

- Der Kessel (8) steht nicht richtig auf der Basis (7). Stellen Sie den Kessel (8) richtig auf die Basis (7).

10. Umwelthinweise und Entsorgungsangaben

	<p>Die mit diesem Symbol gekennzeichneten Geräte unterliegen der europäischen Richtlinie 2012/19/EU. Alle Elektro- und Elektronik-Altgeräte müssen getrennt vom Hausmüll über dafür staatlich vorgesehene Stellen entsorgt werden. Mit der ordnungsgemäßen Entsorgung des alten Geräts vermeiden Sie Umweltschäden und eine Gefährdung Ihrer persönlichen Gesundheit. Weitere Informationen zur vorschriftsgemäßen Entsorgung des alten Geräts erhalten Sie bei der Stadtverwaltung, beim Entsorgungsamt oder in dem Geschäft, wo Sie das Gerät erworben haben.</p>
	<p>Denken Sie an den Umweltschutz. Verbrauchte Batterien gehören nicht in den Hausmüll. Sie müssen bei einer Sammelstelle für Altbatterien abgegeben werden. Bitte beachten Sie, dass Batterien nur im entladenen Zustand in die Sammelbehälter für Geräte-Altbatterien gegeben werden dürfen bzw. bei nicht vollständig entladenen Batterien Vorsorge gegen Kurzschlüsse getroffen werden muss.</p>
	<p>Führen Sie auch die Verpackung einer umweltgerechten Entsorgung zu. Kartonagen können bei Altpapiersammlungen oder an öffentlichen Sammelplätzen zur Wiederverwertung abgegeben werden. Folien und Kunststoffe des Lieferumfangs werden über Ihr örtliches Entsorgungsunternehmen eingesammelt und umweltgerecht entsorgt.</p>
 <p>ES/PT</p>	<p>Nur relevant für Frankreich:</p>
	<p>Das Produkt ist recycelbar, unterliegt einer erweiterten Herstellerverantwortung und wird getrennt gesammelt.</p>

	Beachten Sie die Kennzeichnung der Verpackungsmaterialien bei der Abfalltrennung, diese sind gekennzeichnet mit Abkürzungen (a) und Nummern (b) mit folgender Bedeutung:	
	1-7: Kunststoffe / 20-22: Papier und Pappe / 80-98: Verbundstoffe.	
Symbol	Werkstoff	Enthalten in folgenden Verpackungsbestandteilen dieses Produktes
	Polyethylenterephthalat	–
	Polyethylen High-Density	–
	Polyvinylchlorid	–
	Polyethylen Low-Density	Kunststofffüte innerhalb der Verkaufsverpackung
	Polypropylen	–
	Polystyrol	–
	Andere Kunststoffe	–
	Wellpappe	Verkaufsverpackung und Transportschutz zwischen Basis und Kessel
	Sonstige Pappe	–
	Papier	–
	Papier/ Pappe/ Kunststoff	–
	Papier/ Pappe/ Kunststoff/ Aluminium	–

11. Konformitätsvermerke



Dieses Produkt erfüllt die Anforderungen der geltenden europäischen und nationalen Richtlinien. Die Konformität wurde nachgewiesen. Entsprechende Erklärungen und Unterlagen sind beim Hersteller hinterlegt.



Dieses Produkt erfüllt die Anforderungen der geltenden nationalen Richtlinien der Republik Serbien.



Dieses Produkt erfüllt die Anforderungen der geltenden nationalen Richtlinien Großbritanniens.

Die vollständige EU-Konformitätserklärung kann unter folgendem Link heruntergeladen werden:

https://www.targa.gmbh/downloads/conformity/385529_2107.pdf

12. Garantiehinweise

Garantie der TARGA GmbH

Sehr geehrte Kundin, sehr geehrter Kunde,

Sie erhalten auf dieses Gerät 3 Jahre Garantie ab Kaufdatum. Im Falle von Mängeln dieses Produkts stehen Ihnen gegen den Verkäufer des Produkts gesetzliche Rechte zu. Diese gesetzlichen Rechte werden durch unsere im Folgenden dargestellte Garantie nicht eingeschränkt.

Garantiebedingungen

Die Garantiefrist beginnt mit dem Kaufdatum. Bitte bewahren Sie den originalen Kassenbon gut auf. Diese Unterlage wird als Nachweis für den Kauf benötigt. Tritt innerhalb von drei Jahren ab dem Kaufdatum dieses Produkts ein Material- oder Fabrikationsfehler auf, wird das Produkt von uns – nach unserer Wahl – für Sie kostenlos repariert oder ersetzt.

Garantiezeit und gesetzliche Mängelansprüche

Die Garantiezeit wird durch die Gewährleistung nicht verlängert. Dies gilt auch für ersetzte und reparierte Teile. Eventuell schon beim Kauf vorhandene Schäden und Mängel müssen sofort nach dem Auspacken gemeldet werden. Nach Ablauf der Garantiezeit anfallende Reparaturen sind kostenpflichtig.

Garantieumfang

Das Gerät wurde nach strengen Qualitätsrichtlinien sorgfältig produziert und vor Auslieferung gewissenhaft geprüft. Die Garantieleistung gilt für Material- oder Fabrikationsfehler. Diese Garantie erstreckt sich nicht auf Produktteile, die normaler Abnutzung ausgesetzt sind und daher als Verschleißteile angesehen werden können oder für Beschädigungen an zerbrechlichen Teilen, z. B. Schalter, Akkus oder die aus Glas gefertigt sind. Diese Garantie verfällt, wenn das Produkt beschädigt, nicht sachgemäß benutzt oder gewartet wurde. Für eine sachgemäße Benutzung des Produkts sind alle in der Bedienungsanleitung aufgeführten Anweisungen genau einzuhalten. Verwendungszwecke und Handlungen, von denen in der Bedienungsanleitung abgeraten oder vor denen gewarnt wird, sind unbedingt zu vermeiden. Das Produkt ist nur für den privaten und nicht für

den gewerblichen Gebrauch bestimmt. Bei missbräuchlicher und unsachgemäßer Behandlung, Gewaltanwendung und bei Eingriffen, die nicht von unserer autorisierten Service-Niederlassung vorgenommen wurden, erlischt die Garantie. Mit Reparatur oder Austausch des Produkts beginnt kein neuer Garantiezeitraum.

Abwicklung im Garantiefall

Um eine schnelle Bearbeitung Ihres Anliegens zu gewährleisten, folgen Sie bitte den folgenden Hinweisen:

- Bitte lesen Sie vor Inbetriebnahme Ihres Produktes sorgfältig die beigefügte Dokumentation. Sollte es mal zu einem Problem kommen, welches auf diese Weise nicht gelöst werden kann, wenden Sie sich bitte an unsere Hotline.
- Bitte halten Sie für alle Anfragen den Kassenbon und die Artikelnummer bzw. wenn vorhanden die Seriennummer als Nachweis für den Kauf bereit.
- Für den Fall, dass eine telefonische Lösung nicht möglich ist, wird durch unsere Hotline in Abhängigkeit der Fehlerursache ein weiterführender Service veranlasst.



Service

DE Telefon: 0800 5435111
E-Mail: targa@lidl.de

AT Telefon: 0820 201222
E-Mail: targa@lidl.at

CH Telefon: 0842 665 566
E-Mail: targa@lidl.ch

IAN: 385529_2107



Hersteller

Bitte beachten Sie, dass die folgende Anschrift keine Serviceanschrift ist. Kontaktieren Sie zunächst die oben benannte Servicestelle.

TARGA GmbH
Coesterweg 45
59494 Soest
DEUTSCHLAND